

ČELNÍ PŘEVODOVKY MTC..A  
HELICAL GEARBOXES MTC..A  
STIRNRADGETRIEBE MTC..A

TYP / TYPE / TYP **MTC..A**

Velikost / Size / Größe:  
0 – 7

Převodový poměr/  
Gear ratio / Übersetzung:  
4 – 284

Výkon/  
Power / Leistung:  
0,12 – 30 kW

Krouticí moment/  
Torque / Drehmoment:  
20 – 3000 Nm





Management Service

# CERTIFICATE

The Certification Body  
of TÜV SÜD Management Service GmbH  
certifies that



**TOS ZNOJMO, akciová společnost**  
Družstevní 3  
CZ - 669 02 Znojmo

has established and applies  
a Quality Management System for

**Development, Design, Manufacture, Distribution  
and Service of Gearboxes, Geared Motors and Drives,  
Production of Mechanical Parts**

An audit was performed, Report No. **70033750**  
Proof has been furnished that the requirements  
according to

**ISO 9001: 2000**

are fulfilled. The certificate is valid until **2009-03-05**  
Certificate Registration No. **12 100 17839 TMS**



*M. Hergel*

Munich, 2006-03-06



GMS-TGA-ZM-07-92

**OBSAH**

<b>1</b>	INFORMACE O VÝROBKU .....	<b>4</b>
<b>2</b>	NÁVRH VELIKOSTI PŘEVODOVKY .....	<b>8</b>
<b>3</b>	MAXIMÁLNÍ HODNOTY PŘEVODOVEK MTC..A ..	<b>11</b>
<b>4</b>	ROZMĚRY .....	<b>36</b>
<b>5</b>	MAZIVA .....	<b>38</b>
<b>6</b>	ELEKTROMOTORY .....	<b>40</b>
<b>7</b>	NÁHRADNÍ DÍLY .....	<b>44</b>

**CONTENTS**

INFORMATION ON THE PRODUCT .....	<b>4</b>
GEARBOX DIMENSIONAL DESIGN .....	<b>8</b>
MAX. VALUES OF MTC..A GEARBOXES .....	<b>11</b>
DIMENSIONS .....	<b>36</b>
LUBRICANTS .....	<b>38</b>
ELECTROMOTORS .....	<b>40</b>
SPARE PARTS .....	<b>44</b>

**INHALT**

INFORMATIONEN ZUM PRODUKT .....	<b>4</b>
ENTWURF DER GETRIEBEGRÖßE .....	<b>8</b>
MAXIMALE WERTE DER GETRIEBE MTC..A .....	<b>11</b>
ABMESSUNGEN .....	<b>36</b>
SCHMIERMITTEL .....	<b>38</b>
ELEKTROMOTOREN .....	<b>40</b>
ERSATZTEILE .....	<b>44</b>

## 1 INFORMACE O VÝROBKU

TOS ZNOJMO, akciová společnost, tradiční výrobce a dodavatel, nabízí průmyslové převodovky s novým designem, vysokou užitnou hodnotou a spolehlivostí pod typovým označením MTC..A.

Koncepce blokové skříně u velikostí MTC 0.A – MTC 5.A, ze slitin hliníku se vyznačuje vysokou tuhostí, nízkou hmotností. V základním provedení jsou dodávky bez laku.

U velikostí MTC 6.A – MTC 7.A je bloková skříně litinová. Převodovky jsou standardně lakovány odstínem RAL 5021.

Jemné odstupňování převodů umožňuje přesnou volbu požadovaných výstupních otáček.

**Alternativně nabízíme převodovky všech velikostí v nerezovém provedení.**

## INFORMATION ON THE PRODUCT

**TOS ZNOJMO, Joint-Stock Co., a traditional producer and supplier, offers industrial gearboxes of a new design, high use value and reliability, type identification MTC..A.**

**The block casing design of sizes MTC 0.A – MTC 5.A, made of aluminium alloys, is characterised by high stiffness and low weight. The basic version is delivered without varnish. The block casing of MTC 6.A – MTC 7.A sizes is made of cast iron. Standard gearboxes are varnished with RAL 5021. Smooth gear ratio spacing allows precise choice of required output speed.**

**Gearboxes of all sizes, stainless steel version, can be ordered.**

## INFORMATIONEN ZUM PRODUKT

*TOS ZNOJMO, Aktiengesellschaft, traditioneller Hersteller und Lieferant, bietet Industriegetriebe mit neuem Design, großem Gebrauchswert und Zuverlässigkeit unter der Typenbezeichnung MTC..A an.*

*Die Konzeption des Blockschranks, bei der Größe MTC 0.A – MTC 5.A aus Al-Legierungen, bezeichnet sich durch hohe Steifigkeit und klein Gewicht. In der Grundauführung sind die Lieferungen ohne Lack.*

*Bei den Größen MTC 6.A – MTC 7.A ist der Blockschränk aus Gusseisen. Die Getriebe sind standardmäßig mit Farbton RAL 5021 lackiert. Eine feine Abstufung ermöglicht genaue Wahl der verlangten Ausgangsdrehzahl.*

**Alternativ bieten wir Getriebe aller Größen in rostfreier Ausführung.**

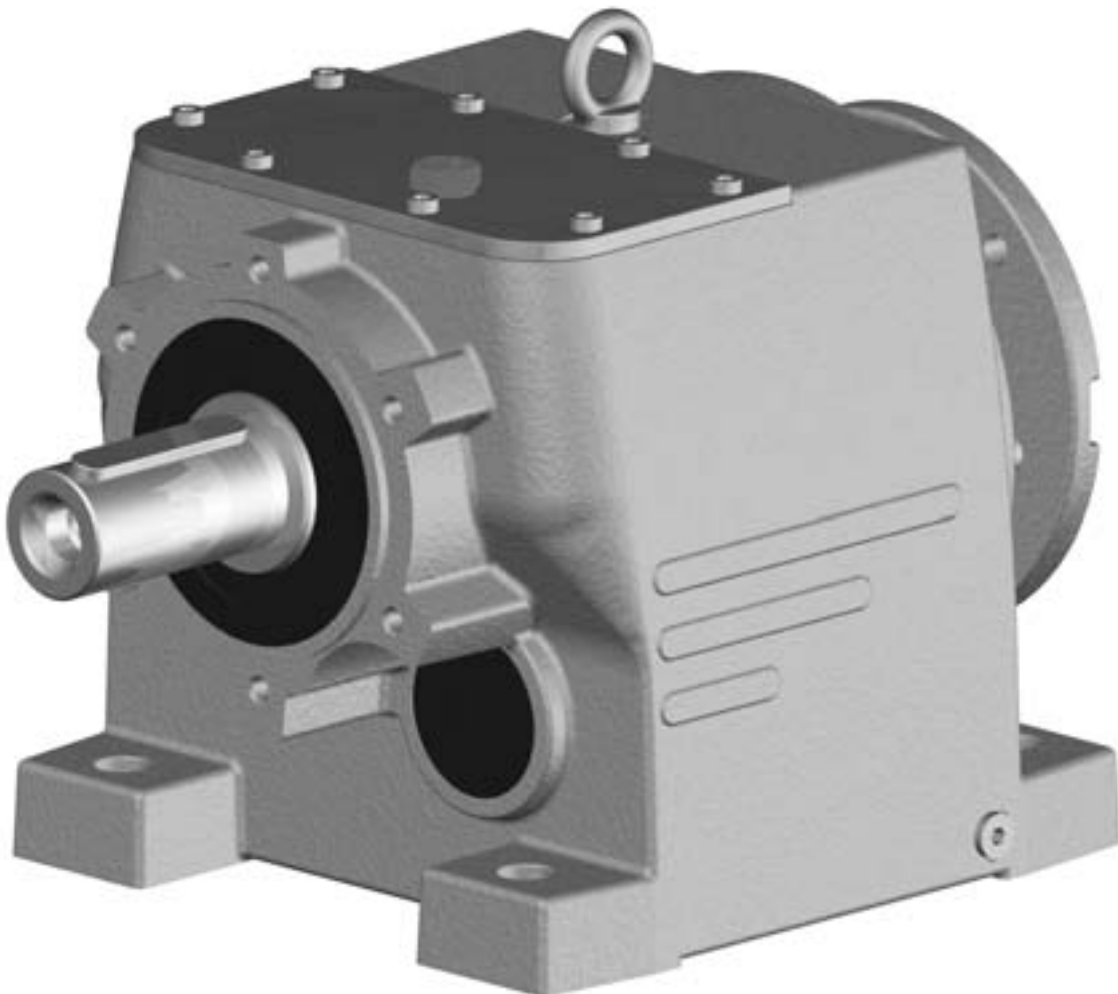

## Typové označení výrobku

Převodovka je jednoznačně určena typovým označením – číselným kódem dle uvedeného vzoru.

## Type identification of the product

The gearbox is explicitly identified with its type – numerical code in compliance with the example presented.

## Typenbezeichnung des Produktes

Das Getriebe wird eindeutig durch die Typenbezeichnung bestimmt – Nummercode gemäß aufgeführtem Muster.

Schéma typového označení / Type Identification Diagram / Typenschema

MTC	•	•	A	•	•	•	•	•	Údaje o morotu a doplňující údaje Data of motors and complete data Motor- und Ergänzungsangaben
a	b	c	d	e	f	g	h	i	j

a) Typ: MTC – označení typové řady čelních převodovek  
b) Velikost převodovky: je charakterizována osovou výškou výstupního hřídele

a) Type: MTC – identification of helical gearbox type series  
b) Gearbox size: is characterised by axial height of the output shaft

a) Typ: MTC – Bezeichnung der Typenreihe der Stirnradgetriebe  
b) Getriebegröße: wird durch Achsenhöhe der Ausgangswelle charakterisiert

Velikost / Size / Größe	0	1	2	3	4	5	6	7
Osová výška / Axis / Achsenabstand [mm]	71	75	75	90	115	140	180	225

c) Počet převodových stupňů: definuje konstrukční uspořádání

c) Number of gear ratio spacing: defined by the design

c) Anzahl der Getriebestufen: definiert die Konstruktionskonfiguration

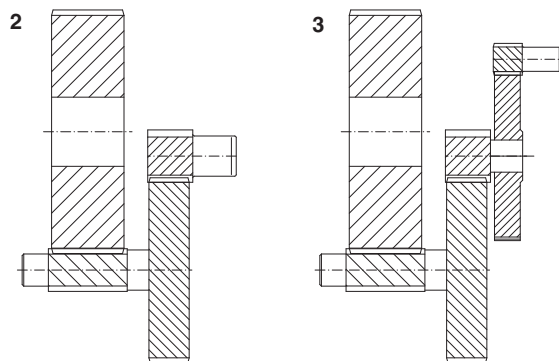

d) Rozlišovací znak: Písmeno A označuje novou generaci čelních převodovek MTC

d) Distinguishing symbol: The A letter identifies a new generation of MTC helical gearboxes

d) Unterscheidungsmerkmal: Buchstabe A bezeichnet neue Generation der Stirnradgetriebe MTC

e) Převod

e) Gear ratio

e) Übersetzung

Kód Code Code	Převod i / Gear ratio i / Übersetzung i													
	MTC 02A	MTC 12A	MTC 22A	MTC 32A	MTC 42A	MTC 52A	MTC 62A	MTC 72A	MTC 23A	MTC 33A	MTC 43A	MTC 53A	MTC 63A	MTC 73A
1				3,76					26,8	27,6	28,8	26,8	25,7	27,30
2	4,37	4,10	4,25	4,22					29,7	30,3	31,9	30,3	29,0	30,60
3		4,70	4,83	4,74	4,84			4,31	33,5	33,4	35,9	34,0	32,5	34,60
4		5,29	5,56	5,39	5,40	5,43	5,51	5,01	36,7	37,1	40,2	38,5	37,4	39,50
5	6,15	6,17	6,22	6,19	6,05	6,19	6,06	5,86	41,6	41,8	45,4	43,5	42,9	45,09
6		6,80	6,98	7,02	6,80	6,95	6,69	6,61	46,8	47,1	50,7	49,2	48,7	50,53
7	8,07	7,79	7,82	7,86	7,68	7,82	7,54	7,41	52,2	52,6			53,0	
8		8,75	8,89	8,83	8,71	8,71	8,24	8,62	57,8	57,9	57,8	55,8	59,9	57,13
9	10,36	9,85	10,23	9,91	9,95	9,92	9,02	10,08	65,3	63,8	63,9	63,0	67,2	65,27
A		11,49	11,45	11,28	10,56	11,14	10,97	11,38	71,5	70,8	72,0	70,8	77,3	73,20
B	12,54	12,66	12,86	12,94	11,87	12,55	12,35	13,08	81,0	79,6	80,6	80,2		82,00
C	14,88	14,51	14,51	14,67	13,39	14,20	13,49	14,92		89,6	91,1	90,7	88,6	92,70
D		16,14	16,19	16,42	15,19	16,16	15,06	17,15		100,1	104,1	102,6	100,5	105,90
E		18,46	17,93	18,49	17,36	18,29	16,89			110,3			114,6	
F	19,75	20,35	20,26	20,66	20,00	20,92	19,08	19,68		121,4	118,5	116,5		118,20
G		23,86	25,14	25,05	25,43	23,78	24,64	24,84		134,8	131,1	131,6	129,5	132,50
H		26,26		27,81				28,23	28,08		147,6	147,8	145,3	149,80
I							32,04	32,08			165,4	167,4	167,2	171,10
J											186,9	189,3	191,6	196,30
K				22,75	22,63								217,4	220,00
L								9,94						248,70
M								21,41	22,17					284,20

f) Provozní poloha převodovky: Tvar a provedení skříně umožňuje použití v různých polohách.

f) Working position of gearbox: housing design and type allow to use it in various positions.

f) Betriebsposition des Getriebes: Form und Ausführung des Schrankes ermöglicht die Verwendung in verschiedenen Positionen.

Kód Code Code	Poloha Position Betriebslage
1	P1
2	P2
3	P3
4	P4
5	P5
6	P6

g) Provedení vstupu

g) Input

g) Ausführung des Einganges

Kód Code Code	Velikost motoru Motor size Motorgröße	Ø D [mm]
0	—	—
1	56	9
2	63	11
3	71	14
4	80	19
5	90	24
6	100, 112	28
7	132	38
8	160	42
9	180	48
A	200	55

h) Velikost vstupní příruby

h) Input flange size

h) Größe des Eingangsflansches

Kód / Code / Code	Ø M [mm]	Ø N H7 [mm]	Ø P [mm]	Ø S [mm]
1	75	60	90	5,5
2	85	70	105	6,6
3	100	80	120	7,0
4	115	95	140	10,0
5	130	110	160	10,0
6	165	130	200	12,0
7	215	180	250	15,0
8	265	230	300	15,0
9	300	250	350	18,0
A	350	300	400	18,0

## i) Montážní provedení

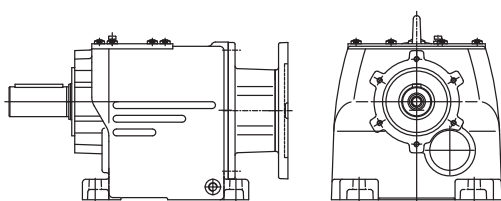

## i) Mounting position

## i) Montageausführung

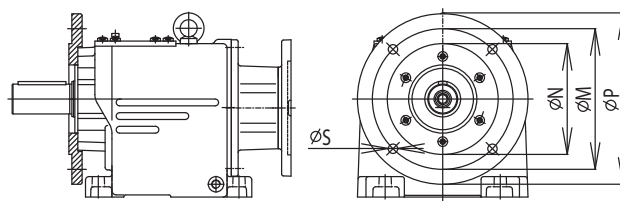

Kód Code Code	Ø M [mm]	Ø N j6 [mm]	Ø P [mm]	Ø S [mm]	Typ Type Typ
patkové / Foot / Fuss					
0	—	—	—	—	—
Kód Code Code	Ø M [mm]	Ø N j6 [mm]	Ø P [mm]	Ø S [mm]	Typ Type Typ
s přírubou / flange / Flansch					
1	75	60	90	5,5	MTC 0
2	85	70	105	6,6	MTC 0
3	100	80	120	7,0	MTC 0, 1
4	115	95	140	10,0	MTC 0,1,2
5	130	110	160	10,0	MTC 3
6	165	130	200	12,0	MTC 4
7	215	180	250	15,0	MTC 5
8	265	230	300	15,0	MTC 6
9	300	250	350	18,0	MTC 7

## j) Údaje o motoru a doplňující údaje:

- Při objednávce převodovky s elektromotorem je třeba specifikovat velikost, výkon elektromotoru a počet pólů (např. 0,75 kW/4p), případně zvláštní provedení motoru.
- Další doplňující údaje k převodovce
  - např. odstín laku, typ maziva, nerezové provedení.

## j) Motor data and additional data:

- When ordering the gearbox and el. motor specify the size, el. motor output and the number of poles, (e.g. 0,75 kW/4p) or a special type of motor.
- Gearbox additional data – e.g. hue, lubricant, stainless design.

## j) Motor- und Zusatzangaben:

- Beim Bestellen des Getriebes mit Elektromotor muss die Größe, Leistung des Elektromotors und Polzahl (z. B. 0,75 kW/4p) eventuell Sonderausführung des Motors spezifiziert werden.
- Weitere Ergänzungsangaben zum Getriebe – z. B. Farbton (Lack), Schmiermitteltyp, rostfreie Ausführung.

## Příklad typového označení:

## Example of type identification:

## Beispiel der Typenbezeichnung:

**MTC 4 3 A D 1 4 5 0 / 0,75 kW/4p**  
 a b c d e f g h i j

Uvedené kódové označení definuje:

- a) b) c) d) čelní 3-stupňovou převodovku nové řady s osovou výškou 115 mm,
- e) převod  $i = 104.1$ ,
- f) vodorovnou pracovní polohu (patkami dolů),
- g) dutou vstupní hřídel pro elektromotor velikosti 80,
- h) vstupní přírubu s roztečí  $\varnothing 130$  mm ( $\varnothing 130 / \varnothing 110 / \varnothing 160$ ),
- i) základní provedení bez velké výstupní příruby,
- j) 80, 0,75 kW/4p – převodovka osazená 4-pólovým trojfázovým asynchronním elektromotorem 0,75 kW, 50 Hz, 230 V / 400VY.

The codes identify the following data:

- a) b) c) d) helical 3-speed gearbox of new series, axial height 115 mm,
- e) gear ratio  $i = 104.1$ ,
- f) horizontal working position (lugs downwards),
- g) hollow input shaft for el. motor, size 80,
- h) input flange, pitch  $\varnothing 130$  mm ( $\varnothing 130 / \varnothing 110 / \varnothing 160$ ),
- i) basic model without big input flange,
- j) 80, 0.75 kW/4p – gearbox fitted with a 4-pole, three-phase induction el. motor 0,75 kW, 50 Hz, 230 V / 400VY.

Aufgeführte Kodebezeichnung definiert:

- a) b) c) d) 3-stufige Stirnradgetriebe einer neuen Reihe mit Achsenhöhe 115 mm,
- e) Übersetzung  $i = 104.1$ ,
- f) waagerechte Arbeitsfläche (mit Füßen nach unten),
- g) Hohl Eingangswelle für Elektromotor mit einer Größe von 80,
- h) Eingangsflansch mit Flansch mit Abstand  $\varnothing 130$  mm ( $\varnothing 130 / \varnothing 110 / \varnothing 160$ ),
- i) Grundausführung ohne großen Eingangsfansch,
- j) 80, 0,75 kW/4p – Getriebe bestückt mit 4-poligem dreiphasigem Asynchronelektromotor 0,75 kW, 50 Hz, 230 V / 400VY.

## 2 NÁVRH VELIKOSTI PŘEVODOVKY

Pro správnou volbu převodovky a hnacího elektromotoru je potřebné znát následující údaje: požadovaný výstupní kroutící moment  $M_2$ , výstupní otáčky převodovky  $n_2$ , způsob zatěžování převodovky a tomu odpovídající provozní součinitel  $S_m$ . Na základě těchto vstupních hodnot lze následně stanovit odpovídající velikost, výkon převodovky a převodový poměr  $i$ .

### Vztahy pro výpočet jednotlivých veličin

#### Výstupní kroutící moment $M_k$

Kroutící moment  $M_k$  je dán požadovaným zatížením převodovky. Lze ho vyjádřit jako sílu  $F_2$ , která působí v určité vzdálenosti na rameni  $r_2$ .

#### Provozní součinitel $S_m$

Pro garantování provozní bezpečnosti při různém zatížení a provozních podmínkách, se určuje typ převodovky (motoru) s ohledem na provozní součinitel  $S_m$ . V tabulce jsou uvedeny hodnoty provozního součinitele  $S_m$  s ohledem na typ zatížení, průměrnou denní provozní dobu a počet sepnutí za hodinu. Tyto hodnoty platí pro pohon převodovky běžným elektromotorem. Při použití brzdového elektromotoru je nutné vynásobit provozní součinitel  $S_m$  koeficientem 1,15.

## GEARBOX SELECTION

The following data are necessary to specify proper size of the gearbox: required output torque  $M_2$ , gearbox output speed  $n_2$ , the way of gearbox loading and the corresponding operating factor  $S_m$ . Based on these data suitable size, gearbox performance and gear ratio  $i$  can be specified.

### Relations for the calculation of individual values

#### Output torque $M_k$

Torque  $M_k$  is given by the required load of the gearbox. It can be formulated as force  $F_2$ , acting in a certain distance on the arm  $r_2$ .

$$M_k [\text{Nm}] = F_2 [\text{N}] \times r_2 [\text{m}]$$

#### Operating factor $S_m$

To guarantee working safety with various load and operating conditions the gearbox (motor) type is specified with respect to the operating factor  $S_m$ . The table specifies the operating factor  $S_m$  values considering the kind of load, average working hours per day and the number of starts per an hour. These values apply to a gearbox driven by a usual motor. When a brake el. motor is used, it is necessary to multiply the operating factor  $S_m$  by coefficient 1.15.

## ENTWURF DER GETRIEBEGRÖßE

Für die richtige Wahl des Getriebes und des Antriebselektromotors ist es nötig folgende Angaben zu kennen: geforderte Ausgangsdrehmoment  $M_2$ , Ausgangsdrehzahl des Getriebes  $n_2$ , Art der Getriebebelastung und dazu entsprechende Betriebskoeffizient  $S_m$ . Auf der Grundlage dieser Eingangswerte ist folgend die entsprechende Größe, Leistung des Getriebes und Übersetzungsverhältnis  $i$  zu bestimmen.

### Beziehungen für die Berechnung einzelner Parameter

#### Ausgangsdrehmoment $M_k$

Das Drehmoment  $M_k$  wird durch geforderte Getriebebelastung gegeben. Man kann es als die Kraft  $F_2$  ausdrücken, die in einer bestimmten Entfernung am Arm  $r_2$  wirkt.

#### Betriebskoeffizient $S_m$

Hinsichtlich der Garantie der Arbeitssicherheit unter verschiedener Belastung und Betriebsbedingungen wird der Typ des Getriebes (Motors) mit Rücksicht auf den Betriebskoeffizient  $S_m$  bestimmt. In der Tabelle sind Werte des Betriebskoeffizienten  $S_m$  mit Rücksicht auf Belastungstyp, durchschnittliche Arbeitszeit pro Tag und die Anzahl der Schaltungen pro Stunde zu finden. Diese Werte sind für den Antrieb des Getriebes mit Hilfe eines üblichen Elektromotors gültig. Bei der Verwendung eines Bremsselektromotors ist es notwendig das Betriebskoeffizient  $S_m$  mit dem Koeffizient 1,15 zu multiplizieren.

Typ zatížení	Kind of load	Art der Belastung	1	2			
				<2	2÷8	9÷16	17÷24
normální rozběh bez rázu, malá urychlovaná hmota (ventilátory, zubová čerpadla, montážní pásy, dopravní šneky, míchačky tekutin, plnicí a balicí stroje)	Normal shock-free operation, small inertia (fans, gear pumps, assembly lines, conveyer screws, liquid mixers, filling machines and wrapping machines)	Normalanlauf ohne Stoß, kleine beschleunigte Maße (Lüfter, Zahnradpumpen, Montagebänder, Transportschnecke, Mischer für Flüssigkeiten, Füll- und Verpackungsmaschinen)	<10	0,9	1	1,2	1,5
			>10	1	1,1	1,2	1,3
rozběh s mírnými rázy, nerovnoměrný provoz, střední urychlovaná hmota (transportní pásy, výtahy, navijáky, hnětací míchací stroje, dřevobráběcí, tiskařské a textilní stroje)	Light jolts at starting, irregular operation, medium inertia (conveyer belts, hoists, winches, kneading-, mixing-, woodworking-, printing- and textile machines)	Anlauf mit kleinem Stößen, kein regelmäßiger Betrieb, mittlere beschleunigte Maße (Transportbänder, Aufzüge, Haspel, Mischmaschinen, Holzbearbeitungs-, Druckerei- und Textilmaschinen)	<10	1,0	1,3	1,5	1,6
			10÷50	1,2	1,4	1,7	1,9
			50÷100	1,3	1,6	2,0	2,1
			100÷200	1,5	1,9	2,3	2,4
nestejný provoz, silné rázy, velká urychlovací hmota (míchačky betonu, sací čerpadla, kompresory, buchary, válcová stolice, přepravníky pro těžké zboží, ohýbací a lisovací stroje, stroje se střídavým pohybem)	Heavy shock irregular operation, high inertia (concrete mixers, suction pumps, compressors, rams, rolling mills, heavy goods conveyer belts, bending machines, presses, machines with irregular load and motion)	Nicht gleichmäßiger Betrieb, starke Stöße, große beschleunigte Maße (Betonmischer, Saugpumpen, Verdichter, Mannerbare, Brechstühle, Förderer für schwere Ware, Biege- und Pressmaschinen, Maschinen mit wechselnder Bewegung).	<10	1,2	1,5	1,8	2,0
			10÷50	1,4	1,7	2,1	2,2
			50÷100	1,6	2,0	2,3	2,5
			100÷200	1,8	2,3	2,7	2,9

1 počet sepnutí za hodinu / Number of starts per hour / Zahl der Schaltung/Stunde

2 průměrný denní provoz / Average daily operation / Durchschnittliche Tagesbetrieb

Při výběru konkrétní převodovky je pak třeba dbát na to, aby provozní součinitel  $S_m$  byl menší než servisní faktor převodovky  $S_f$ , nebo navýšit požadovaný výstupní kroutící moment  $M_k$  dle vzorce:

**When a gearbox is selected, pay care the operating factor  $S_m$  to be lower than the gearbox service factor  $S_f$ , or increase the required torque  $M_k$  acc. to the formula:**

*Beim der Auswahl des konkreten Getriebes ist darauf zu achten, dass der Betriebskoeffizient  $S_m$  kleiner als der Servicefaktor des Getriebes  $S_f$  ist, oder es ist notwendig das geforderte Ausgangsdrehmoment  $M_k$  gemäß der Formel zu erhöhen:*

$$M_2 = M_k \times S_m$$

### Service factor $S_f$

Service factor  $S_f$  udává poměr mezi maximálním kroutícím momentem na výstupu převodovky, kterým může být převodovka zatěžována a skutečným výstupním kroutícím momentem, který je schopen poskytnout zvolený elektromotor.

### Service factor $S_f$

**The gearbox service factor  $S_f$  specifies the ratio between max. torque at the gearbox outlet which can load the gearbox and actual output torque which can be provided by the selected el. motor.**

### Servicefaktor $S_f$

*Der Servicefaktor des Getriebes  $S_f$  gibt das Verhältnis zwischen maximalen Drehmoment auf dem Ausgang des Getriebes an, mit dem das Getriebe belastet werden kann und dem tatsächlichem Ausgangsdrehmoment, das der gewählte Elektromotor leisten kann.*

$$S_f = \frac{M_{2max}}{M_2} [-]$$

Maximální kroutící moment  $M_{2max}$  je stanoven pro provozní součinitel  $S_m = 1$ . Hodnoty servisních faktorů pro jednotlivé varianty velikostí, převodů a přiřazení elektromotorů jsou uvedeny v tabulce 6.1.

**Max. torque  $M_{2max}$  has been specified for the operating factor  $S_m = 1$ . The values of service factors for individual variants of sizes, gears and el. motors are shown in the table 6.1.**

*Maximales Drehmoment  $M_{2max}$  wird für Betriebskoeffizient  $S_m = 1$  bestimmt. Die Werte der Servicefaktoren für einzelne Varianten der Größen, Übersetzungen und Zuordnungen der Elektromotoren sind auch in der Tabelle 6.1 zu finden.*

### Výkon elektromotoru $P_1$

Pro stanovení potřebného výkonu elektromotoru  $P_1$  se použije vztah:

### El. motor $P_1$ output

**The following relation specifies the el. motor  $P_1$  required output:**

### Leistung des Elektromotors $P_1$

*Für die Bestimmung der notwendigen Leistung des Elektromotors  $P_1$  wird folgende Formel verwendet:*

$$P_1 = \frac{M_2 [\text{Nm}] \times n_2 [\text{min}^{-1}] \times 100}{9590 \times \eta [\%]} [\text{kW}]$$

### Radiální a axiální zatížení hřídele

### Radial and axial load of the shaft

### Radiale- und axiale Belastung der Welle



Na výstupní hřídele s válcovým čepem. Hodnoty dovoleného radiálního a axiálního zatížení uvádí tabulka maximálních výkonů. Přípustné zatížení hřídele je uvedeno pro vstupní otáčky  $n_1 = 1400$  [ $\text{min}^{-1}$ ].

**At output shaft with cylindrical journal. The values of allowable radial and axial load are shown in the table of max. performances. Allowable load of the shaft is specified for input speed  $n_1 = 1400$  [ $\text{min}^{-1}$ ].**

*Für Ausgangswelle mit Zylinderzapfen. Die Werte der zugelassenen Radial- und Axialbelastung sind in der Tabelle der maximalen Leistungen zu finden. Die zugelassene Belastung der Welle wird für Eingangsdrehungen  $n_1 = 1400$  [ $\text{min}^{-1}$ ] aufgeführt.*

### Radiální zatížení $F_r$

Pro určení této hodnoty, je jako působíště radiální síly  $F_r$  uvažována polovina délky volného konce hřídele (viz obrázek).

### Radial load $F_r$

**When specifying this value, consider a half length of the shaft free end (see the figure) as the radial force  $F_r$  application point.**

### Radialbelastung $F_r$

*Zur Bestimmung dieses Wertes wird als Angriffspunkt der Radialkraft  $F_r$  die Hälfte des freien Ende der Welle genommen (siehe Bild).*

Vypočtená  $F_r$  nesmí překročit maximální přípustné zatížení uvedené v tabulce maximálních výkonů. Působí-li radiální síla na hřídel ve větší vzdálenosti, musí se maximální přípustné zatížení redukovat. Například pro zatížení v místě 75 % délky čepu je přípustné zatížení pouze 80 % hodnoty uvedené v tabulce. Pro zatížení v místě 30 % délky čepu může být přípustné zatížení o 25 % vyšší. Pokud je na výstupní hřídeli nasazena řemenice, řetězové kolo, ozubené kolo apod., lze určit radiální zatížení podle následujícího vzorce:

The calculated  $F_r$  shall not exceed max. allowable load specified in the table of max. performances. If radial force acts at the shaft with in a large distance, max. allowable load shall be reduced. For example – only 80 % value shown in the table is allowed for the load at the point of 75 % length of the journal. The allowable load can be higher by 25 % for the load at the point of 30 % of the journal length. If a pulley, sprocket wheel, gear wheel, etc. is fitted on the output shaft, the following formula can specify the radial load.

Die berechnete  $F_r$  darf die maximale zugelassene Belastung, die in der Tabelle der maximalen Leistungen aufgeführt ist, nicht übersteigen. Wirkt die Radialkraft auf die Welle in größerer Entfernung, muss die maximale zugelassene Belastung reduziert werden. Zum Beispiel für die Belastung in der Entfernung von 75 % der Länge des Bolzens beträgt die zugelassene Belastung nur 80 % des in der Tabelle aufgeführten Wertes. Für die Belastung in der Entfernung von 30 % der Länge des Bolzens kann die zugelassene Belastung um 25 % höher sein. Wenn auf die Ausgangswelle Keilriemenscheibe, Kettenrad, Zahnrad usw. eingesetzt wird, ist die Radialbelastung gemäß folgender Formel zu bestimmen:

$$F_r = \frac{M_2 \times k \times 2000}{D} \text{ [N]}$$

$M_2$  – výstupní kroutící moment [Nm]  
 $D$  – výpočtový průměr (roztečná kružnice) řemenice (ozubeného kola) na výstupu [mm]  
 $k$  – zatěžovací faktor  
 1,10 řetězová kola  
 1,25 čelní ozubená kola  
 1,50 řemenice

$M_2$  – output torque [Nm]  
 $D$  – design diameter (pitch circle) of a pulley (gear wheel) at the outlet [mm]  
 $k$  – load factor  
 1.10 sprocket wheels  
 1.25 spur wheels  
 1.50 pulley

$M_2$  – Ausgangsdrehmoment [Nm]  
 $D$  – Berechnungsdurchmesser (Teilungsdurchmesser) Keilriemenscheibe (Zahnrades) am Ausgang [mm]  
 $k$  – Belastungsfaktor  
 1,10 Kettenräder  
 1,25 Stirnzahnräder  
 1,50 Keilriemenscheibe

To znamená, že radiální zatížení hřídele lze snížit zvětšením průměru řemenice, pokud je to možné. Zůstane-li radiální zatížení velké, nebo síla působí na čep hřídele ve velké vzdálenosti, musí se pro zachycení těchto sil zvolit vnější uložení v ložiskách.

It means that radial load of the shaft can be decreased by increasing the pulley diameter if possible. If the radial load keeps to be high or force acts on the shaft journal in a large distance, external supporting on bearings shall be used in order to absorb these forces.

Das bedeutet, dass die Radialbelastung der Welle durch die Vergrößerung des Durchmessers der Keilriemenscheibe zu verringern ist (wenn es möglich ist). Bleibt die Radialbelastung trotzdem groß, oder wirkt die Kraft auf den Bolzen der Welle in großer Entfernung, muss für die Erfassung dieser Kräfte die Außenlagerung in Lagern gewählt werden.

### Axiální zatížení $F_{a \max}$

Přípustné axiální zatížení hřídele je dáno vztahem  
 $F_{a \max}$  [N] – maximální přípustná axiální síla  
 $F_r$  [N] – hodnota dovoleného radiálního zatížení uvedená v tabulce maximálních výkonů.

### Axial load $F_{a \max}$

$$F_{a \max} = \frac{F_r}{3} \text{ [N]}$$

Allowable axial load of a shaft is described by the equation  
 $F_{a \max}$  [N] – max. allowable axial force  
 $F_r$  [N] – value of allowable radial load according in the table of max. performances

### Axialbelastung $F_{a \max}$

Zugelassene Axialbelastung der Welle wird durch folgende Formel gegeben  
 $F_{a \max}$  [N] – maximale zugelassene Axialkraft  
 $F_r$  [N] – Wert der zugelassenen in der Tabelle der maximalen Leistungen aufgeführten Radialbelastung

### Radiální zatížení hřídele při současně působící axiální síle

Při současném působení axiální i radiální síly nesmí překročit zatížení hřídele

### Radial load of shaft with simultaneous acting of axial force

When axial and radial forces act simultaneously, the shaft load shall not exceed

$$F_{ra} = F_r - 3 \times F_a \text{ [N]}$$

### Radialbelastung der Welle bei gleichzeitig wirkender Axialkraft

Bei gleichzeitiger Wirkung der Axial- und Radialkraft darf die Belastung der Welle nicht überschritten werden

$F_a$  [N] – axiální zatížení hřídele  
 $F_r$  [N] – hodnota dovoleného radiálního zatížení uvedená v tabulce maximálních výkonů.  
 $F_{ra}$  [N] – maximální přípustná radiální síla při současně působící axiální síle  $F_a$  [N]

$F_a$  [N] – axial load of shaft  
 $F_r$  [N] – value of allowable radial load specified in the table of max. performances  
 $F_{ra}$  [N] – max. allowable radial force with simultaneous acting axial force  $F_a$  [N]

$F_a$  [N] – Axialbelastung der Welle  
 $F_r$  [N] – Wert der zugelassenen in der Tabelle der maximalen Leistungen aufgeführten Radialbelastung  
 $F_{ra}$  [N] – maximale zugelassene Radialkraft bei gleichzeitig wirkender Axialkraft  $F_a$  [N]

**VÝKONOVÉ PARAMETRY**  
**PERFORMANCE DATA**  
**LEISTUNGSPARAMETER**

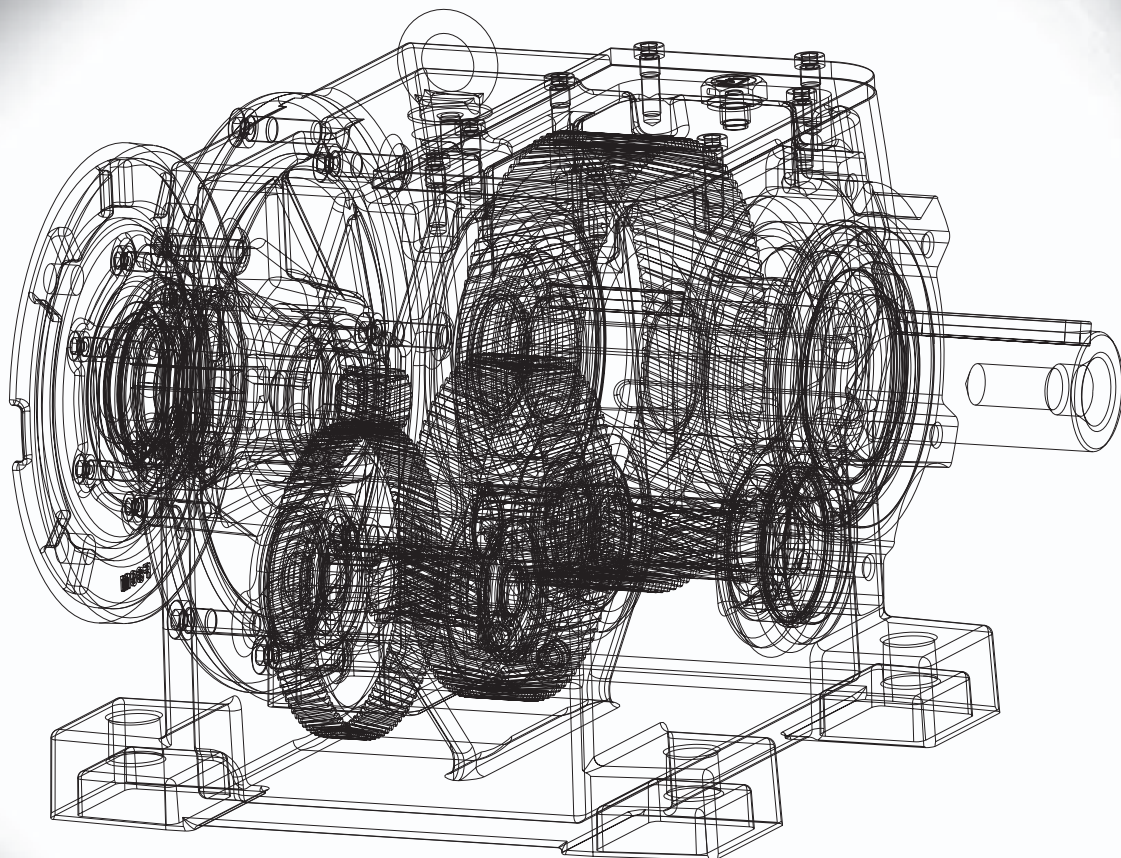

### MAXIMÁLNÍ HODNOTY PŘEVODOVEK MTC..A

V tabulce jsou uvedeny maximální hodnoty výkonů a jim odpovídající hodnoty výstupních kroutících momentů, které jsou schopny převodovky přenášet. Tyto hodnoty jsou stanoveny pro rovnoměrné zatížení převodovky bez rázů – pro provozní součinitel  $S_m = 1$  při jmenovitých otáčkách  $n_1 = 1400 \text{ min}^{-1}$

### MAX. VALUES OF MTC..A GEARBOXES

The tables show max. values of performances and the corresponding values of output torque which can be transmitted by the gearboxes. These values have been specified for uniform load of the gearbox without jolts – for operating factor  $S_m = 1$  with nominal speed  $n_1 = 1400 \text{ min}^{-1}$

### MAXIMALE WERTE DER GETRIEBE MTC..A

In der Tabelle sind maximale Leistungswerte und denen entsprechende Werte der Ausgangsdrehmomente aufgeführt, die die Getriebe fähig sind zu übertragen. Diese Werte werden für gleichmäßige Belastung des Getriebes ohne Stöße bestimmt – für Betriebskoeffizient  $S_m = 1$  bei Nenndrehzahl  $n_1 = 1400 \text{ min}^{-1}$

MTC	i [-]	$n_2$ [ $\text{min}^{-1}$ ]	$M_{2\text{max}}$ [Nm]	$P_{1\text{max}}$ [kW]	$F_r$ [N]
02A	4,37	320,0	35	1,17	640
	6,15	228,0	38	0,91	680
	8,07	173,0	40	0,73	780
	10,36	135,0	38	0,54	900
	12,54	112,0	40	0,47	930
	14,88	94,1	40	0,39	970
	19,75	70,9	42	0,31	1050
12A	4,10	341,0	20	0,72	820
	4,70	298,0	23	0,72	870
	5,29	265,0	26	0,72	920
	6,17	227,0	30	0,71	970
	6,80	206,0	33	0,71	1020
	7,79	180,0	38	0,72	1070
	8,75	160,0	43	0,72	1120
	9,85	142,0	48	0,71	1170
	11,49	122,0	50	0,64	1220
	12,66	111,0	50	0,58	1280
	14,51	96,5	50	0,51	1330
	16,14	86,7	50	0,45	1380
	18,46	75,8	50	0,40	1430
	20,35	68,8	50	0,36	1780
23,86	58,7	50	0,31	1530	
26,26	53,3	50	0,28	1580	
22A	4,25	329,0	48	1,75	820
	4,83	290,0	50	1,60	890
	5,56	252,0	53	1,48	960
	6,22	225,0	54	1,34	1030
	6,98	201,0	55	1,22	1100
	7,82	179,0	85	1,68	1170
	8,89	157,0	85	1,48	1240
	10,23	137,0	85	1,29	1310
	11,45	122,0	85	1,16	1380
	12,86	109,0	85	1,03	1450
	14,51	96,5	85	0,92	1520
	16,19	86,5	85	0,82	1590
	17,93	78,1	85	0,74	1660
20,26	69,1	85	0,66	1730	
25,14	55,7	85	0,53	1800	
23A	26,80	52,2	85	0,50	1870
	29,67	47,2	85	0,45	1880
	33,54	41,7	85	0,40	1880
	36,71	38,1	85	0,37	1880
	41,61	33,6	85	0,33	1880
	46,77	29,9	85	0,29	1880
	52,17	26,8	85	0,26	1880
	57,77	24,2	85	0,24	1880
	65,29	21,4	85	0,21	1880
	71,47	19,6	85	0,19	1880
81,00	17,3	85	0,17	1880	

MTC	i [-]	$n_2$ [ $\text{min}^{-1}$ ]	$M_{2\text{max}}$ [Nm]	$P_{1\text{max}}$ [kW]	$F_r$ [N]
32A	3,76	372,0	100	4,12	800
	4,22	332,0	105	3,85	800
	4,74	295,0	130	4,25	800
	5,39	260,0	140	4,02	800
	6,19	226,0	145	3,63	900
	7,02	199,0	140	3,09	1000
	7,86	178,0	150	2,96	1500
	8,83	159,0	160	2,81	1600
	9,91	141,0	170	2,66	1700
	11,28	124,0	180	2,50	1800
	12,94	108,0	190	2,30	1900
	14,67	95,4	200	2,13	2200
	16,42	85,3	200	1,91	2500
	18,49	75,7	200	1,69	2800
	20,66	67,8	200	1,53	3200
	22,75	61,5	200	1,39	3600
	25,05	55,9	200	1,26	3800
27,81	50,3	200	1,14	4000	
33A	27,55	50,8	200	1,15	4000
	30,34	46,1	200	1,04	4200
	33,41	41,9	200	0,96	4500
	37,08	37,8	200	0,86	4800
	41,80	33,5	200	0,76	4900
	47,07	29,7	200	0,68	4900
	52,59	26,6	200	0,61	4900
	57,91	24,2	200	0,56	4900
	63,78	22,0	200	0,51	4900
	70,80	19,8	200	0,46	4900
42A	79,59	17,6	200	0,41	4900
	89,62	15,6	200	0,36	4900
	100,13	14,0	200	0,33	4900
	110,26	12,7	200	0,30	4900
	121,42	11,5	200	0,28	4900
	134,78	10,4	200	0,25	4900
	4,84	289,0	280	8,96	1600
	5,40	259,0	305	8,75	1700
	6,05	231,0	320	8,19	1800
	6,80	206,0	335	7,63	2000
7,68	182,0	350	7,06	2400	
8,71	161,0	450	8,00	2600	
9,95	141,0	450	7,00	3100	
10,56	133,0	300	4,45	3300	
11,87	118,0	300	3,96	3400	
13,39	105,0	450	5,26	3600	
15,19	92,2	450	4,64	3700	
17,36	80,6	450	4,06	3900	
20,00	70,0	450	3,56	4000	
22,63	61,9	450	3,15	4300	
25,43	55,1	450	2,80	4600	

MTC	i [-]	n <sub>2</sub> [min <sup>-1</sup> ]	M <sub>2max</sub> [Nm]	P <sub>1max</sub> [kW]	F <sub>r</sub> [N]	MTC	i [-]	n <sub>2</sub> [min <sup>-1</sup> ]	M <sub>2max</sub> [Nm]	P <sub>1max</sub> [kW]	F <sub>r</sub> [N]
43A	28,80	49,0	450	2,47	5000	63A	25,65	55,0	1500	8,57	15000
	31,86	44,0	450	2,23	5100		28,98	48,0	1500	7,59	15500
	35,87	39,0	450	1,98	5300		32,51	43,0	1500	6,76	16000
	40,19	35,0	450	1,77	5500		37,42	37,0	1500	5,88	16800
	45,41	31,0	450	1,58	6000		42,87	33,0	1500	5,13	16900
	50,74	27,6	450	1,42	6200		48,66	29,0	1500	4,52	16900
	57,79	24,2	450	1,24	6600		52,99	26,0	1500	4,15	16900
	63,94	22,0	450	1,14	7000		59,85	23,0	1500	3,67	16900
	71,98	19,0	450	1,01	7100		67,15	21,0	1500	3,27	16900
	80,64	17,0	450	0,90	7100		77,29	18,0	1500	2,85	16900
	91,14	15,0	450	0,80	7100		88,55	16,0	1500	2,48	16900
	104,08	14,0	450	0,70	7100		100,50	13,9	1500	2,19	16900
	118,54	12,0	450	0,62	7100		114,64	12,2	1500	1,92	16900
	131,14	11,0	450	0,56	7100		129,48	10,8	1500	1,70	16900
	147,64	10,0	450	0,50	7100		145,28	9,6	1500	1,51	16900
	165,42	9,0	450	0,45	7100		167,22	8,4	1500	1,32	16900
	186,94	8,0	450	0,40	7100		191,58	7,3	1500	1,15	16900
	52A	5,43	258,0	510	14,55		3500	217,44	6,4	1500	1,01
6,19		226,0	540	13,51	3600	4,31	325,0	1630	58,58	9300	
6,95		201,0	580	12,93	3800	5,01	279,0	1780	55,03	9700	
7,82		179,0	610	12,08	4300	5,86	239,0	1890	49,95	9900	
8,71		161,0	620	11,03	5200	6,61	212,0	2000	46,86	10600	
9,92		141,0	630	9,84	6300	7,41	189,0	2030	42,43	11000	
11,14		126,0	660	9,27	6500	8,62	162,0	2030	36,48	12000	
12,55		112,0	690	8,61	6700	10,08	139,0	2090	32,11	12100	
14,20		99,0	720	7,94	7000	11,38	123,0	2190	29,81	12300	
16,16		87,0	740	7,17	7500	13,08	107,0	2300	27,24	12800	
18,29		77,0	780	6,67	8000	14,92	93,8	2400	24,91	13400	
20,92		67,0	820	6,13	8600	17,15	81,6	2500	22,58	14200	
23,78	59,0	820	5,40	9000	19,68	71,1	2610	20,54	14700		
26,79	52,0	820	4,84	9900	22,17	63,1	2720	19,20	15300		
30,27	46,0	820	4,29	9900	24,84	56,4	2830	17,83	15900		
33,99	41,0	820	3,86	9900	28,08	49,9	2560	14,27	17000		
38,50	36,4	820	3,41	9900	32,08	43,6	2560	12,49	17500		
43,54	32,2	820	3,01	9900	27,28	51,0	2670	15,48	17000		
49,16	28,5	820	2,67	9900	30,58	46,0	2890	14,95	17500		
55,79	25,1	820	2,38	9900	34,56	41,0	3000	13,73	18000		
63,04	22,2	820	2,10	9900	39,49	36,0	3000	12,02	19800		
70,79	19,8	820	1,87	9900	45,10	32,0	3000	10,70	19800		
80,17	17,5	820	1,65	9900	50,50	28,0	3000	9,55	19800		
90,68	15,4	820	1,46	9900	57,10	25,0	3000	8,45	19800		
102,62	13,6	820	1,31	9900	65,30	22,0	3000	7,47	19800		
116,47	12,0	820	1,15	9900	73,15	19,0	3000	6,56	19800		
131,59	10,6	820	1,02	9900	81,98	17,0	3000	5,85	19800		
147,77	9,5	820	0,92	9900	92,67	15,1	3000	5,18	19800		
167,36	8,4	820	0,81	9900	105,88	13,2	3000	4,58	19800		
189,30	7,4	820	0,72	9900	118,23	11,8	3000	4,10	19800		
62A	5,51	254,0	910	24,21	9000	132,50	10,6	3000	3,66	19800	
	6,06	231,0	960	23,22	9200	149,77	9,3	3000	3,24	19800	
	6,69	209,0	1020	22,35	9300	171,11	8,2	3000	2,83	19800	
	7,54	186,0	1070	20,8	9500	196,34	7,1	3000	2,47	19800	
	8,24	170,0	1160	20,64	10000	220,04	6,4	3000	2,23	19800	
	9,02	155,0	1180	19,18	10200	248,73	5,6	3000	1,97	19800	
	9,94	141,0	1200	17,7	10400	284,17	4,9	3000	1,74	19800	
	10,97	128,0	1230	16,44	10800						
	12,35	113,0	1280	15,19	11500						
	13,49	104,0	1340	14,56	12500						
	15,06	93,0	1390	13,53	13500						
	16,89	82,9	1440	12,5	14000						
	19,08	73,4	1500	11,52	14500						
	21,41	65,4	1500	10,27	15000						
	24,64	56,8	1500	8,92	15500						
28,23	49,6	1500	7,79	16000							
32,04	43,7	1500	6,86	16000							

změny vyhrazeny

prior to alterations

Änderungen vorbehalten

## VÝKONOVÉ PARAMETRY / PERFORMANCE DATA / LEISTUNGSPARAMETER

$n_2$ [min <sup>-1</sup> ]	$i$ [-]	$M_2$ [Nm]	$S_1$ [-]	Velikost Size Größe	Stand. mot. příruba Stand. mot. flange Stand. Motorflansch	$n_2$ [min <sup>-1</sup> ]	$i$ [-]	$M_2$ [Nm]	$S_1$ [-]	Velikost Size Größe	Stand. mot. příruba Stand. mot. flange Stand. Motorflansch
<b>P<sub>1</sub> = 0,06 kW</b>		<b>n<sub>1</sub> = 830 min<sup>-1</sup></b>		<b>1LA7060-6</b>		83,6	16,1	21	2,4	MTC 12A	F100
34,8	23,9	17	3,0	MTC 12A	F100	73,1	18,5	24	2,1	MTC 12A	F100
31,6	26,3	18	2,8	MTC 12A	F100	68,4	19,8	25	1,7	MTC 02A	F100
19,9	41,6	29	3,0	MTC 23A	F100	66,3	20,4	26	1,9	MTC 12A	F100
17,7	46,8	32	2,6	MTC 23A	F100	56,6	23,9	30	1,6	MTC 12A	F100
15,9	52,2	36	2,4	MTC 23A	F100	53,7	25,1	32	2,7	MTC 22A	F100
14,4	57,8	40	2,1	MTC 23A	F100	51,4	26,3	33	1,5	MTC 12A	F100
12,7	65,3	45	1,9	MTC 23A	F100	50,4	26,8	34	2,5	MTC 23A	F100
11,6	71,5	49	1,7	MTC 23A	F100	45,5	29,7	38	2,2	MTC 23A	F100
10,2	81,0	56	1,5	MTC 23A	F100	40,3	33,5	43	2,0	MTC 23A	F100
8,3	100,1	69	2,9	MTC 33A	F100	36,8	36,7	47	1,8	MTC 23A	F100
7,5	110,3	76	2,6	MTC 33A	F100	32,4	41,6	53	1,6	MTC 23A	F100
6,8	121,4	84	2,4	MTC 33A	F100	28,9	46,8	60	1,4	MTC 23A	F100
6,2	134,8	93	2,2	MTC 33A	F100	25,9	52,2	66	1,3	MTC 23A	F100
<b>P<sub>1</sub> = 0,09 kW</b>		<b>n<sub>1</sub> = 870 min<sup>-1</sup></b>		<b>1LA7063-6</b>		25,7	52,6	67	3,0	MTC 33A	F100
58,5	14,9	15	2,7	MTC 02A	F100	23,4	57,8	74	1,2	MTC 23A	F100
47,1	18,5	18	2,7	MTC 12A	F100	23,3	57,9	74	2,7	MTC 33A	F100
44,1	19,8	20	2,2	MTC 02A	F100	21,2	63,8	81	2,5	MTC 33A	F100
42,8	20,4	20	2,5	MTC 12A	F100	20,7	65,3	83	1,0	MTC 23A	F100
36,5	23,9	24	2,1	MTC 12A	F100	19,1	70,8	90	2,2	MTC 33A	F100
33,1	26,3	26	1,9	MTC 12A	F100	18,9	71,5	91	0,9	MTC 23A	F100
29,3	29,7	30	2,9	MTC 23A	F100	17,0	79,6	101	2,0	MTC 33A	F100
25,9	33,5	33	2,6	MTC 23A	F100	16,7	81,0	103	0,8	MTC 23A	F100
23,7	36,7	36	2,3	MTC 23A	F100	15,1	89,6	114	1,8	MTC 33A	F100
20,9	41,6	41	2,1	MTC 23A	F100	13,5	100,1	128	1,6	MTC 33A	F100
18,6	46,8	46	1,8	MTC 23A	F100	12,2	110,3	140	1,4	MTC 33A	F100
16,7	52,2	52	1,7	MTC 23A	F100	11,1	121,4	155	1,3	MTC 33A	F100
15,1	57,8	57	1,5	MTC 23A	F100	10,0	134,8	172	1,2	MTC 33A	F100
13,3	65,3	65	1,3	MTC 23A	F100	<b>P<sub>1</sub> = 0,18 kW</b>		<b>n<sub>1</sub> = 835 min<sup>-1</sup></b>		<b>1LA7070-6</b>	
12,3	70,8	70	2,9	MTC 33A	F100	203,7	4,1	8	2,4	MTC 12A	F 85
12,2	71,5	71	1,2	MTC 23A	F100	177,7	4,7	10	2,4	MTC 12A	F 85
10,9	79,6	79	2,5	MTC 33A	F100	157,8	5,3	11	2,4	MTC 12A	F 85
10,7	81,0	80	1,1	MTC 23A	F100	135,8	6,2	13	3,0	MTC 02A	F 85
9,7	89,6	89	2,3	MTC 33A	F100	135,3	6,2	13	2,4	MTC 12A	F 85
8,7	100,1	99	2,0	MTC 33A	F100	122,8	6,8	14	2,4	MTC 12A	F 85
7,9	110,3	109	1,8	MTC 33A	F100	107,2	7,8	16	2,4	MTC 12A	F 85
7,2	121,4	120	1,7	MTC 33A	F100	103,5	8,1	17	2,4	MTC 02A	F 85
6,5	134,8	133	1,5	MTC 33A	F100	95,4	8,8	18	2,4	MTC 12A	F 85
<b>P<sub>1</sub> = 0,12 kW</b>		<b>n<sub>1</sub> = 1350 min<sup>-1</sup></b>		<b>1LA7060-4</b>		84,8	9,9	20	2,4	MTC 12A	F 85
68,4	19,8	17	2,5	MTC 02A	F100	80,6	10,4	21	1,8	MTC 02A	F 85
66,3	20,4	17	2,9	MTC 12A	F100	72,7	11,5	24	2,1	MTC 12A	F 85
56,6	23,9	20	2,5	MTC 12A	F100	66,6	12,5	26	1,6	MTC 02A	F 85
51,4	26,3	22	2,2	MTC 12A	F100	66,0	12,7	26	1,9	MTC 12A	F 85
40,3	33,5	29	3,0	MTC 23A	F100	57,5	14,5	30	1,7	MTC 12A	F 85
36,8	36,7	31	2,7	MTC 23A	F100	57,5	14,5	30	2,8	MTC 22A	F 85
32,4	41,6	35	2,4	MTC 23A	F100	56,1	14,9	31	1,3	MTC 02A	F 85
28,9	46,8	40	2,1	MTC 23A	F100	51,7	16,1	33	1,5	MTC 12A	F 85
25,9	52,2	44	1,9	MTC 23A	F100	51,6	16,2	33	2,6	MTC 22A	F 85
23,4	57,8	49	1,7	MTC 23A	F100	46,6	17,9	37	2,3	MTC 22A	F 85
20,7	65,3	55	1,5	MTC 23A	F100	45,2	18,5	38	1,3	MTC 12A	F 85
18,9	71,5	61	1,4	MTC 23A	F100	42,3	19,8	41	1,0	MTC 02A	F 85
17,0	79,6	68	3,0	MTC 33A	F100	41,2	20,2	42	2,0	MTC 22A	F 85
16,7	81,0	69	1,2	MTC 23A	F100	41,0	20,4	42	1,2	MTC 12A	F 85
15,1	89,6	76	2,6	MTC 33A	F100	35,0	23,9	49	1,0	MTC 12A	F 85
13,5	100,1	85	2,4	MTC 33A	F100	33,2	25,1	52	1,6	MTC 22A	F 85
12,2	110,3	94	2,1	MTC 33A	F100	31,8	26,7	54	0,9	MTC 12A	F 85
11,1	121,4	103	1,9	MTC 33A	F100	31,2	26,8	55	1,5	MTC 23A	F 85
10,0	134,8	114	1,7	MTC 33A	F100	28,1	29,7	61	1,4	MTC 23A	F 85
<b>P<sub>1</sub> = 0,18 kW</b>		<b>n<sub>1</sub> = 1350 min<sup>-1</sup></b>		<b>1LA7063-4</b>		25,0	33,4	69	2,9	MTC 33A	F115
130,3	10,4	13	2,9	MTC 02A	F100	24,9	33,5	69	1,2	MTC 23A	F 85
107,7	12,5	16	2,5	MTC 02A	F100	22,7	36,7	76	1,1	MTC 23A	F 85
93,0	14,5	19	2,7	MTC 12A	F100	22,5	37,1	76	2,6	MTC 33A	F115
90,7	14,9	19	2,1	MTC 02A	F100	20,1	41,6	86	1,0	MTC 23A	F 85

## VÝKONOVÉ PARAMETRY / PERFORMANCE DATA / LEISTUNGSPARAMETER

$n_2$ [min <sup>-1</sup> ]	$i$ [-]	$M_2$ [Nm]	$S_i$ [-]	Velikost Size Größe	Stand. mot. příruba Stand. mot. flange Stand. Motorflansch	$n_2$ [min <sup>-1</sup> ]	$i$ [-]	$M_2$ [Nm]	$S_i$ [-]	Velikost Size Größe	Stand. mot. příruba Stand. mot. flange Stand. Motorflansch						
20,0	41,8	86	2,3	MTC 33A	F115	329,3	4,1	7	2,7	MTC 12A	F 85						
17,9	46,8	96	0,9	MTC 23A	F 85	287,2	4,7	8	2,8	MTC 12A	F 85						
17,7	47,1	97	2,1	MTC 33A	F115	255,2	5,3	9	2,8	MTC 12A	F 85						
16,0	52,2	107	0,8	MTC 23A	F 85	218,8	6,2	11	2,8	MTC 12A	F 85						
15,9	52,6	108	1,8	MTC 33A	F115	198,5	6,8	12	2,8	MTC 12A	F 85						
14,4	57,9	119	1,7	MTC 33A	F115	173,3	7,8	14	2,8	MTC 12A	F 85						
13,1	63,8	131	1,5	MTC 33A	F115	167,3	8,1	14	2,8	MTC 02A	F 85						
11,8	70,8	146	1,4	MTC 33A	F115	154,3	8,8	15	2,8	MTC 12A	F 85						
11,6	72,0	148	3,0	MTC 43A	F115	137,1	9,9	17	2,8	MTC 12A	F 85						
10,5	79,6	164	1,2	MTC 33A	F115	130,3	10,4	18	2,1	MTC 02A	F 85						
10,4	80,6	166	2,7	MTC 43A	F115	117,5	11,5	20	2,5	MTC 12A	F 85						
9,3	89,6	185	1,1	MTC 33A	F115	107,7	12,5	22	1,8	MTC 02A	F 85						
9,2	91,1	188	2,4	MTC 43A	F115	106,6	12,7	22	2,2	MTC 12A	F 85						
8,3	100,1	206	1,0	MTC 33A	F115	93,0	14,5	26	1,9	MTC 12A	F 85						
8,0	104,1	214	2,1	MTC 43A	F115	90,7	14,9	26	1,5	MTC 02A	F 85						
7,6	110,3	227	0,9	MTC 33A	F115	83,6	16,1	29	1,8	MTC 12A	F 85						
7,0	118,5	244	1,8	MTC 43A	F115	83,4	16,2	29	3,0	MTC 22A	F 85						
6,9	121,4	250	0,8	MTC 33A	F115	75,3	17,9	32	2,7	MTC 22A	F 85						
6,4	131,1	270	1,7	MTC 43A	F115	73,1	18,5	33	1,5	MTC 12A	F 85						
6,3	131,6	271	3,0	MTC 53A	F115	68,4	19,8	35	1,2	MTC 02A	F 85						
5,7	147,6	304	1,5	MTC 43A	F115	66,6	20,3	36	2,4	MTC 22A	F 85						
5,7	147,8	304	2,7	MTC 53A	F115	66,3	20,4	36	1,4	MTC 12A	F 85						
5,0	165,4	341	1,3	MTC 43A	F115	56,6	23,9	42	1,2	MTC 12A	F 85						
5,0	167,4	345	2,4	MTC 53A	F115	53,7	25,1	45	1,9	MTC 22A	F 85						
4,5	186,9	385	1,2	MTC 43A	F115	51,4	26,3	46	1,1	MTC 12A	F 85						
4,4	189,3	390	2,1	MTC 53A	F115	50,4	26,8	47	1,8	MTC 23A	F 85						
<b>P<sub>1</sub> = 0,21 kW</b>		<b>n<sub>1</sub> = 1335 min<sup>-1</sup></b>		<b>1LA9060-4</b>													
128,9	10,4	16	2,4	MTC 02A	F100	45,5	29,7	53	1,6	MTC 23A	F 85						
116,2	11,5	17	2,9	MTC 12A	F100	40,3	33,5	59	1,4	MTC 23A	F 85						
106,5	12,5	19	2,1	MTC 02A	F100	36,8	36,7	65	1,3	MTC 23A	F 85						
105,5	12,7	19	2,6	MTC 12A	F100	36,4	37,1	66	3,0	MTC 33A	F115						
92,0	14,5	22	2,3	MTC 12A	F100	32,4	41,6	74	1,2	MTC 23A	F 85						
89,7	14,9	22	1,8	MTC 02A	F100	32,3	41,8	74	2,7	MTC 33A	F115						
82,7	16,1	24	2,1	MTC 12A	F100	28,9	46,8	83	1,0	MTC 23A	F 85						
72,3	18,5	28	1,8	MTC 12A	F100	28,7	47,1	83	2,4	MTC 33A	F115						
67,6	19,8	30	1,4	MTC 02A	F100	25,9	52,2	92	0,9	MTC 23A	F 85						
65,9	20,3	30	2,8	MTC 22A	F100	25,7	52,6	93	2,2	MTC 33A	F115						
65,6	20,4	31	1,6	MTC 12A	F100	23,4	57,8	102	0,8	MTC 23A	F 85						
56,0	23,9	36	1,4	MTC 12A	F100	23,3	57,9	102	2,0	MTC 33A	F115						
53,1	25,1	38	2,2	MTC 22A	F100	21,2	63,8	113	1,8	MTC 33A	F115						
50,8	26,3	39	1,3	MTC 12A	F100	19,1	70,8	125	1,6	MTC 33A	F115						
49,8	26,8	40	2,1	MTC 23A	F100	17,0	79,6	141	1,4	MTC 33A	F115						
45,0	29,7	45	1,9	MTC 23A	F100	15,1	89,6	159	1,3	MTC 33A	F115						
39,8	33,5	50	1,7	MTC 23A	F100	14,8	91,1	161	2,8	MTC 43A	F115						
36,4	36,7	55	1,5	MTC 23A	F100	13,5	100,1	177	1,1	MTC 33A	F115						
32,1	41,6	63	1,4	MTC 23A	F100	13,0	104,1	184	2,4	MTC 43A	F115						
28,5	46,8	70	1,2	MTC 23A	F100	12,2	110,3	195	1,0	MTC 33A	F115						
28,4	47,1	71	2,8	MTC 33A	F100	11,4	118,5	210	2,1	MTC 43A	F115						
25,6	52,2	78	1,1	MTC 23A	F100	11,1	121,4	215	0,9	MTC 33A	F115						
25,4	52,6	79	2,5	MTC 33A	F100	10,3	131,1	232	1,9	MTC 43A	F115						
23,1	57,8	87	1,0	MTC 23A	F100	10,0	134,8	238	0,8	MTC 33A	F115						
23,1	57,9	87	2,3	MTC 33A	F100	9,1	147,6	261	1,7	MTC 43A	F115						
20,9	63,8	96	2,1	MTC 33A	F100	8,2	165,4	293	1,5	MTC 43A	F115						
20,4	65,3	98	0,9	MTC 23A	F100	8,1	167,4	296	2,8	MTC 53A	F115						
18,9	70,8	106	1,9	MTC 33A	F100	7,2	186,9	331	1,4	MTC 43A	F115						
18,7	71,5	107	0,8	MTC 23A	F100	7,1	189,3	335	2,4	MTC 53A	F115						
16,8	79,6	120	1,7	MTC 33A	F100	<b>P<sub>1</sub> = 0,25 kW</b>		<b>n<sub>1</sub> = 850 min<sup>-1</sup></b>		<b>1LA7073-6</b>							
14,9	89,6	135	1,5	MTC 33A	F100	207,3	4,1	12	1,7	MTC 12A	F 85						
13,3	100,1	150	1,3	MTC 33A	F100	194,5	4,4	12	2,8	MTC 02A	F 85						
12,1	110,3	166	1,2	MTC 33A	F100	180,9	4,7	13	1,7	MTC 12A	F 85						
11,0	121,4	182	1,1	MTC 33A	F100	160,7	5,3	15	1,7	MTC 12A	F 85						
9,9	134,8	203	1,0	MTC 33A	F100	138,2	6,2	17	2,2	MTC 02A	F 85						
<b>P<sub>1</sub> = 0,25 kW</b>		<b>n<sub>1</sub> = 1350 min<sup>-1</sup></b>		<b>1LA7070-4</b>								137,8	6,2	17	1,7	MTC 12A	F 85
												125,0	6,8	19	1,7	MTC 12A	F 85

## VÝKONOVÉ PARAMETRY / PERFORMANCE DATA / LEISTUNGSPARAMETER

$n_2$ [min <sup>-1</sup> ]	$i$ [-]	$M_2$ [Nm]	$S_f$ [-]	Velikost Size Größe	Stand. mot. příruba Stand. mot. flange Stand. Motorflansch	$n_2$ [min <sup>-1</sup> ]	$i$ [-]	$M_2$ [Nm]	$S_f$ [-]	Velikost Size Größe	Stand. mot. příruba Stand. mot. flange Stand. Motorflansch
121,8	7,0	20	2,8	MTC 22A	F 85	215,6	6,1	13	2,3	MTC 12A	F 85
109,1	7,8	22	1,7	MTC 12A	F 85	195,6	6,8	14	2,3	MTC 12A	F 85
105,3	8,1	23	1,8	MTC 02A	F 85	170,7	7,8	16	2,3	MTC 12A	F 85
97,1	8,8	25	1,7	MTC 12A	F 85	164,8	8,1	17	2,4	MTC 02A	F 85
86,3	9,9	28	1,7	MTC 12A	F 85	152,0	8,8	18	2,4	MTC 12A	F 85
83,1	10,2	29	3,0	MTC 22A	F 85	135,0	9,9	21	2,3	MTC 12A	F 85
82,0	10,4	29	1,3	MTC 02A	F 85	128,4	10,4	22	1,8	MTC 02A	F 85
74,2	11,5	32	2,6	MTC 22A	F 85	115,8	11,5	24	2,1	MTC 12A	F 85
74,0	11,5	32	1,5	MTC 12A	F 85	106,1	12,5	26	1,5	MTC 02A	F 85
67,8	12,5	35	1,1	MTC 02A	F 85	105,1	12,7	26	1,9	MTC 12A	F 85
67,1	12,7	36	1,4	MTC 12A	F 85	91,7	14,5	30	1,7	MTC 12A	F 85
66,1	12,9	36	2,4	MTC 22A	F 85	91,7	14,5	30	2,8	MTC 22A	F 85
58,6	14,5	41	1,2	MTC 12A	F 85	89,4	14,9	31	1,3	MTC 02A	F 85
58,6	14,5	41	2,1	MTC 22A	F 85	82,4	16,1	34	1,5	MTC 12A	F 85
57,1	14,9	42	1,0	MTC 02A	F 85	82,1	16,2	34	2,5	MTC 22A	F 85
52,7	16,1	45	1,1	MTC 12A	F 85	74,2	17,9	37	2,3	MTC 22A	F 85
52,5	16,2	46	1,9	MTC 22A	F 85	72,0	18,5	38	1,3	MTC 12A	F 85
47,4	17,9	50	1,7	MTC 22A	F 85	67,3	19,8	41	1,0	MTC 02A	F 85
46,0	18,5	52	1,0	MTC 12A	F 85	65,6	20,2	42	2,0	MTC 22A	F 85
43,0	19,8	56	0,8	MTC 02A	F 85	65,4	20,4	42	1,2	MTC 12A	F 85
42,0	20,3	57	1,5	MTC 22A	F 85	55,7	23,9	50	1,0	MTC 12A	F 85
41,8	20,4	57	0,9	MTC 12A	F 85	52,9	25,1	52	1,6	MTC 22A	F 85
33,9	25,1	70	2,8	MTC 32A	F115	50,6	26,3	55	0,9	MTC 12A	F 85
33,8	25,2	71	1,2	MTC 22A	F 85	49,6	26,8	56	1,5	MTC 23A	F 85
31,7	26,8	75	1,1	MTC 23A	F 85	44,8	29,7	62	1,4	MTC 23A	F 85
30,9	27,6	77	2,6	MTC 33A	F115	39,8	33,4	70	2,9	MTC 33A	F115
30,6	27,8	78	2,6	MTC 32A	F115	39,7	33,5	70	1,2	MTC 23A	F 85
28,6	29,7	83	1,0	MTC 23A	F 85	36,2	36,7	76	1,1	MTC 23A	F 85
28,0	30,3	85	2,3	MTC 33A	F115	35,9	37,1	77	2,6	MTC 33A	F115
25,4	33,4	94	2,1	MTC 33A	F115	32,0	41,6	87	1,0	MTC 23A	F 85
25,3	33,5	94	0,9	MTC 23A	F 85	31,8	41,8	87	2,3	MTC 33A	F115
23,2	36,7	103	0,8	MTC 23A	F 85	28,4	46,8	97	0,9	MTC 23A	F 85
22,9	37,1	104	1,9	MTC 33A	F115	28,3	47,1	98	2,0	MTC 33A	F115
20,3	41,8	117	1,7	MTC 33A	F115	25,5	52,2	109	0,8	MTC 23A	F 85
18,1	47,1	132	1,5	MTC 33A	F115	25,3	52,6	110	1,8	MTC 33A	F115
16,2	52,6	148	1,4	MTC 33A	F115	23,0	57,9	121	1,7	MTC 33A	F115
14,7	57,9	163	1,2	MTC 33A	F115	20,9	63,8	133	1,5	MTC 33A	F115
14,7	57,8	162	2,8	MTC 43A	F115	18,8	70,8	147	1,4	MTC 33A	F115
13,3	63,8	179	1,1	MTC 33A	F115	18,5	72,0	150	3,0	MTC 43A	F115
13,3	63,9	180	2,5	MTC 43A	F115	16,7	79,6	166	1,2	MTC 33A	F115
12,0	70,8	199	1,0	MTC 33A	F115	16,5	80,6	168	2,7	MTC 43A	F115
11,8	72,0	202	2,2	MTC 43A	F115	14,8	89,6	187	1,1	MTC 33A	F115
10,7	79,6	224	0,9	MTC 33A	F115	14,6	91,1	190	2,4	MTC 43A	F115
10,5	80,6	227	2,0	MTC 43A	F115	13,3	100,1	209	1,0	MTC 33A	F115
9,5	89,6	252	0,8	MTC 33A	F115	12,8	104,1	217	2,1	MTC 43A	F115
9,3	91,1	256	1,8	MTC 43A	F115	12,1	110,3	230	0,9	MTC 33A	F115
8,3	102,6	288	2,8	MTC 53A	F115	11,2	118,5	247	1,8	MTC 43A	F115
8,2	104,1	292	1,5	MTC 43A	F115	11,0	121,4	253	0,8	MTC 33A	F115
7,3	116,5	327	2,5	MTC 53A	F115	10,1	131,1	273	1,6	MTC 43A	F115
7,2	118,6	333	1,4	MTC 43A	F115	10,1	131,6	274	3,0	MTC 53A	F115
6,5	131,1	368	1,2	MTC 43A	F115	9,0	147,6	307	1,5	MTC 43A	F115
6,5	131,6	370	2,2	MTC 53A	F115	9,0	147,8	308	2,7	MTC 53A	F115
5,8	147,6	415	1,1	MTC 43A	F115	8,0	165,4	345	1,3	MTC 43A	F115
5,8	147,8	415	2,0	MTC 53A	F115	7,9	167,4	349	2,4	MTC 53A	F115
5,1	165,4	465	1,0	MTC 43A	F115	7,1	186,9	389	1,2	MTC 43A	F115
5,1	167,4	470	1,7	MTC 53A	F115	7,0	189,3	394	2,1	MTC 53A	F115
4,5	186,9	525	0,9	MTC 43A	F115	<b>P<sub>1</sub> = 0,37 kW n<sub>r</sub> = 1370 min<sup>-1</sup></b>		<b>1LA7073-4</b>			
4,5	189,3	532	1,5	MTC 53A	F115	334,1	4,1	11	1,9	MTC 12A	F 85
<b>P<sub>1</sub> = 0,29 kW n<sub>r</sub> = 1330 min<sup>-1</sup></b>		<b>1LA9070-4</b>				291,5	4,7	12	1,9	MTC 12A	F 85
324,4	4,1	9	2,4	MTC 12A	F 85	259,0	5,3	14	1,9	MTC 12A	F 85
283,0	4,7	10	2,3	MTC 12A	F 85	222,8	6,1	16	2,4	MTC 02A	F 85
251,4	5,3	11	2,4	MTC 12A	F 85	222,0	6,2	16	1,9	MTC 12A	F 85
216,3	6,1	13	3,0	MTC 02A	F 85	201,5	6,8	18	1,9	MTC 12A	F 85

## VÝKONOVÉ PARAMETRY / PERFORMANCE DATA / LEISTUNGSPARAMETER

$n_2$ [min <sup>-1</sup> ]	$i$ [-]	$M_2$ [Nm]	$S_f$ [-]	Velikost Size Größe	Stand. mot. příruba Stand. mot. flange Stand. Motorflansch
175,9	7,8	20	1,9	MTC 12A	F 85
169,8	8,1	21	1,9	MTC 02A	F 85
156,6	8,8	23	1,9	MTC 12A	F 85
139,1	9,9	25	1,9	MTC 12A	F 85
132,2	10,4	27	1,4	MTC 02A	F 85
119,7	11,5	30	2,9	MTC 22A	F 85
119,2	11,5	30	1,7	MTC 12A	F 85
109,3	12,5	32	1,2	MTC 02A	F 85
108,2	12,7	33	1,5	MTC 12A	F 85
106,5	12,9	33	2,6	MTC 22A	F 85
94,4	14,5	37	1,3	MTC 12A	F 85
94,4	14,5	37	2,3	MTC 22A	F 85
92,1	14,9	38	1,0	MTC 02A	F 85
84,9	16,1	42	1,2	MTC 12A	F 85
84,6	16,2	42	2,0	MTC 22A	F 85
76,4	17,9	46	1,8	MTC 22A	F 85
74,2	18,5	48	1,1	MTC 12A	F 85
69,4	19,8	51	0,8	MTC 02A	F 85
67,6	20,3	52	1,6	MTC 22A	F 85
67,3	20,4	53	1,0	MTC 12A	F 85
57,4	23,9	62	0,8	MTC 12A	F 85
54,5	25,1	65	1,3	MTC 22A	F 85
51,1	26,8	69	1,2	MTC 23A	F 85
49,7	27,6	71	2,8	MTC 33A	F115
49,3	27,8	72	2,8	MTC 32A	F115
46,2	29,7	77	1,1	MTC 23A	F 85
45,2	30,3	78	2,6	MTC 33A	F115
41,0	33,4	86	2,3	MTC 33A	F115
40,8	33,5	87	1,0	MTC 23A	F 85
37,3	36,7	95	0,9	MTC 23A	F 85
36,9	37,1	96	2,1	MTC 33A	F115
32,9	41,6	107	0,8	MTC 23A	F 85
32,8	41,8	108	1,9	MTC 33A	F115
29,1	47,1	121	1,6	MTC 33A	F115
26,1	52,6	136	1,5	MTC 33A	F115
23,7	57,9	149	1,3	MTC 33A	F115
23,7	57,8	149	3,0	MTC 43A	F115
21,5	63,8	165	1,2	MTC 33A	F115
21,4	63,9	165	2,7	MTC 43A	F115
19,4	70,8	183	1,1	MTC 33A	F115
19,0	72,0	186	2,4	MTC 43A	F115
17,2	79,6	205	1,0	MTC 33A	F115
17,0	80,6	208	2,2	MTC 43A	F115
15,3	89,6	231	0,9	MTC 33A	F115
15,0	91,1	235	1,9	MTC 43A	F115
13,7	100,1	258	0,8	MTC 33A	F115
13,2	104,1	268	1,7	MTC 43A	F115
11,8	116,5	300	2,7	MTC 53A	F115
11,6	118,5	306	1,5	MTC 43A	F115
10,4	131,1	338	1,3	MTC 43A	F115
10,4	131,6	339	2,4	MTC 53A	F115
9,3	147,6	381	1,2	MTC 43A	F115
9,3	147,8	381	2,2	MTC 53A	F115
8,3	165,4	427	1,1	MTC 43A	F115
8,2	167,4	432	1,9	MTC 53A	F115
7,3	186,9	482	0,9	MTC 43A	F115
7,2	189,3	488	1,7	MTC 53A	F115
<b>P<sub>1</sub> = 0,37 kW</b>		<b>n<sub>1</sub> = 920 min<sup>-1</sup></b>	<b>1LA7080-6</b>		
224,4	4,1	16	1,3	MTC 12A	F100
216,5	4,3	16	2,9	MTC 22A	F100
210,5	4,4	17	2,1	MTC 02A	F100
195,7	4,7	18	1,3	MTC 12A	F100
190,5	4,9	19	2,7	MTC 22A	F100

$n_2$ [min <sup>-1</sup> ]	$i$ [-]	$M_2$ [Nm]	$S_f$ [-]	Velikost Size Größe	Stand. mot. příruba Stand. mot. flange Stand. Motorflansch
173,9	5,3	20	1,3	MTC 12A	F100
165,5	5,6	21	2,5	MTC 22A	F100
149,6	6,2	24	1,6	MTC 02A	F100
149,1	6,2	24	1,3	MTC 12A	F100
147,9	6,2	24	2,3	MTC 22A	F100
135,3	6,8	26	1,3	MTC 12A	F100
131,8	7,0	27	2,1	MTC 22A	F100
118,1	7,8	30	1,3	MTC 12A	F100
117,6	7,8	30	2,8	MTC 22A	F100
114,0	8,1	31	1,3	MTC 02A	F100
105,1	8,8	34	1,3	MTC 12A	F100
103,5	8,9	34	2,5	MTC 22A	F100
93,4	9,9	38	1,3	MTC 12A	F100
89,9	10,2	39	2,2	MTC 22A	F100
88,8	10,4	40	1,0	MTC 02A	F100
80,3	11,5	44	1,9	MTC 22A	F100
80,1	11,5	44	1,1	MTC 12A	F100
73,4	12,6	48	0,8	MTC 02A	F100
72,7	12,7	49	1,0	MTC 12A	F100
71,5	12,9	49	1,7	MTC 22A	F100
63,4	14,5	56	0,9	MTC 12A	F100
63,4	14,5	56	1,5	MTC 22A	F100
57,0	16,1	62	0,8	MTC 12A	F100
56,8	16,2	62	1,4	MTC 22A	F100
51,3	17,9	69	1,2	MTC 22A	F100
49,8	18,5	71	2,8	MTC 32A	F100
45,4	20,2	78	1,1	MTC 22A	F100
44,5	20,7	79	2,5	MTC 32A	F100
40,4	22,8	87	2,3	MTC 32A	F100
36,7	25,1	96	2,1	MTC 32A	F100
36,6	25,2	97	0,9	MTC 22A	F100
34,3	26,8	103	0,8	MTC 23A	F100
33,4	27,6	106	1,9	MTC 33A	F100
33,1	27,8	107	1,9	MTC 32A	F100
30,3	30,3	117	1,7	MTC 33A	F100
27,5	33,4	128	1,6	MTC 33A	F100
24,8	37,1	142	1,4	MTC 33A	F100
22,9	40,2	154	2,9	MTC 43A	F100
22,0	41,8	161	1,2	MTC 33A	F100
20,3	45,4	174	2,6	MTC 43A	F100
19,5	47,1	181	1,1	MTC 33A	F100
18,1	50,7	195	2,3	MTC 43A	F100
17,5	52,6	202	1,0	MTC 33A	F100
15,9	57,9	222	0,9	MTC 33A	F100
15,9	57,8	222	2	MTC 43A	F100
14,4	63,8	245	0,8	MTC 33A	F100
14,4	63,9	246	1,8	MTC 43A	F100
13,0	70,8	272	3,0	MTC 53A	F100
12,8	72,0	277	1,6	MTC 43A	F100
11,5	80,2	308	2,7	MTC 53A	F100
11,4	80,6	310	1,5	MTC 43A	F100
10,1	91,2	350	1,3	MTC 43A	F100
10,1	90,7	348	2,4	MTC 53A	F100
9,0	102,6	394	2,1	MTC 53A	F100
8,8	104,1	400	1,1	MTC 43A	F100
7,9	116,5	447	1,8	MTC 53A	F100
7,8	118,5	455	1,0	MTC 43A	F100
7,1	129,5	497	3,0	MTC 63A	F130
7,0	131,1	504	0,9	MTC 43A	F100
7,0	131,6	505	1,6	MTC 53A	F100
6,3	145,3	558	2,7	MTC 63A	F130
6,2	147,6	567	0,8	MTC 43A	F100
6,2	147,8	568	1,4	MTC 53A	F100

## VÝKONOVÉ PARAMETRY / PERFORMANCE DATA / LEISTUNGSPARAMETER

$n_2$ [min <sup>-1</sup> ]	$i$ [-]	$M_2$ [Nm]	$S_f$ [-]	Velikost Size Größe	Stand. mot. příruba Stand. mot. flange Stand. Motorflansch
5,5	167,4	643	1,3	MTC 53A	F100
5,5	167,2	642	2,3	MTC 63A	F130
4,9	189,3	727	1,1	MTC 53A	F100
4,8	191,6	736	2,0	MTC 63A	F130
4,2	217,4	835	1,8	MTC 63A	F130
<b><math>P_1 = 0,45</math> kW</b>		<b><math>n_1 = 1340</math> min<sup>-1</sup></b>		<b>1LA9070-4</b>	
326,8	4,1	13	1,5	MTC 12A	F 85
306,6	4,4	14	2,5	MTC 02A	F 85
285,1	4,7	15	1,5	MTC 12A	F 85
253,3	5,3	17	1,5	MTC 12A	F 85
241,0	5,6	18	3,0	MTC 22A	F 85
217,9	6,2	20	1,9	MTC 02A	F 85
217,2	6,2	20	1,5	MTC 12A	F 85
215,4	6,2	20	2,7	MTC 22A	F 85
197,1	6,8	22	1,5	MTC 12A	F 85
192,0	7,0	22	2,5	MTC 22A	F 85
172,0	7,8	25	1,5	MTC 12A	F 85
166,0	8,1	26	1,5	MTC 02A	F 85
153,1	8,8	28	1,5	MTC 12A	F 85
150,7	8,9	29	3,0	MTC 22A	F 85
136,0	9,9	32	1,5	MTC 12A	F 85
131,0	10,2	33	2,6	MTC 22A	F 85
129,3	10,4	33	1,1	MTC 02A	F 85
117,0	11,5	37	2,3	MTC 22A	F 85
116,6	11,5	37	1,4	MTC 12A	F 85
106,9	12,5	40	1,0	MTC 02A	F 85
105,8	12,7	40	1,2	MTC 12A	F 85
104,2	12,9	41	2,1	MTC 22A	F 85
92,4	14,5	47	1,1	MTC 12A	F 85
92,4	14,5	47	1,8	MTC 22A	F 85
90,1	14,9	48	0,8	MTC 02A	F 85
83,0	16,1	52	1,0	MTC 12A	F 85
82,8	16,2	52	1,6	MTC 22A	F 85
74,7	17,9	58	1,5	MTC 22A	F 85
72,6	18,5	59	0,8	MTC 12A	F 85
66,1	20,2	65	1,3	MTC 22A	F 85
65,8	20,4	65	0,8	MTC 12A	F 85
64,9	20,7	66	3,0	MTC 32A	F115
58,9	22,8	73	2,7	MTC 32A	F115
53,5	25,1	80	2,5	MTC 32A	F115
53,3	25,1	81	1,1	MTC 22A	F 85
50,0	26,8	86	1,0	MTC 23A	F 85
48,6	27,6	88	2,3	MTC 33A	F115
48,2	27,8	89	2,2	MTC 32A	F115
45,2	29,7	95	0,9	MTC 23A	F 85
44,2	30,3	97	2,1	MTC 33A	F115
40,1	33,4	107	1,9	MTC 33A	F115
40,0	33,5	108	0,8	MTC 23A	F 85
36,1	37,1	119	1,7	MTC 33A	F115
32,1	41,8	134	1,5	MTC 33A	F115
28,5	47,1	151	1,3	MTC 33A	F115
26,4	50,7	163	2,8	MTC 43A	F115
25,5	52,6	169	1,2	MTC 33A	F115
23,2	57,8	185	2,4	MTC 43A	F115
23,1	57,9	186	1,1	MTC 33A	F115
21,0	63,8	205	1,0	MTC 33A	F115
21,0	63,9	205	2,2	MTC 43A	F115
18,9	70,8	227	0,9	MTC 33A	F115
18,6	72,0	231	1,9	MTC 43A	F115
16,8	79,6	255	0,8	MTC 33A	F115
16,6	80,6	259	1,7	MTC 43A	F115
14,8	90,7	291	2,8	MTC 53A	F115
14,7	91,1	292	1,5	MTC 43A	F115

$n_2$ [min <sup>-1</sup> ]	$i$ [-]	$M_2$ [Nm]	$S_f$ [-]	Velikost Size Größe	Stand. mot. příruba Stand. mot. flange Stand. Motorflansch
13,1	102,6	329	2,5	MTC 53A	F115
12,9	104,1	334	1,3	MTC 43A	F115
11,5	116,5	374	2,2	MTC 53A	F115
11,3	118,5	380	1,2	MTC 43A	F115
10,2	131,1	421	1,1	MTC 43A	F115
10,2	131,6	422	1,9	MTC 53A	F115
9,1	147,6	474	1,0	MTC 43A	F115
9,1	147,8	474	1,7	MTC 53A	F115
8,1	165,4	531	0,8	MTC 43A	F115
8,0	167,4	537	1,5	MTC 53A	F115
7,2	186,9	600	0,8	MTC 43A	F115
7,1	189,3	607	1,4	MTC 53A	F115
<b><math>P_1 = 0,55</math> kW</b>		<b><math>n_1 = 1395</math> min<sup>-1</sup></b>		<b>1LA7080-4</b>	
340,2	4,1	15	1,3	MTC 12A	F100
328,2	4,3	16	3,0	MTC 22A	F100
319,2	4,4	17	2,1	MTC 02A	F100
296,8	4,7	18	1,3	MTC 12A	F100
288,8	4,8	18	2,7	MTC 22A	F100
263,7	5,3	20	1,3	MTC 12A	F100
250,9	5,6	21	2,5	MTC 22A	F100
226,8	6,2	23	1,6	MTC 02A	F100
226,1	6,2	23	1,3	MTC 12A	F100
224,3	6,2	23	2,3	MTC 22A	F100
205,1	6,8	26	1,3	MTC 12A	F100
199,9	7,0	26	2,1	MTC 22A	F100
179,1	7,8	29	1,3	MTC 12A	F100
178,4	7,8	29	2,9	MTC 22A	F100
172,9	8,1	30	1,3	MTC 02A	F100
159,4	8,8	33	1,3	MTC 12A	F100
156,9	8,9	34	2,5	MTC 22A	F100
141,6	9,9	37	1,3	MTC 12A	F100
136,4	10,2	39	2,2	MTC 22A	F100
134,7	10,4	39	1,0	MTC 02A	F100
121,8	11,5	43	2,0	MTC 22A	F100
121,4	11,5	43	1,2	MTC 12A	F100
111,2	12,5	47	0,8	MTC 02A	F100
110,2	12,7	48	1,0	MTC 12A	F100
108,5	12,9	48	1,8	MTC 22A	F100
96,1	14,5	55	0,9	MTC 12A	F100
96,1	14,5	55	1,6	MTC 22A	F100
86,4	16,1	61	0,8	MTC 12A	F100
86,2	16,2	61	1,4	MTC 22A	F100
77,8	17,9	68	1,3	MTC 22A	F100
75,4	18,5	70	2,9	MTC 32A	F100
68,9	20,3	76	1,1	MTC 22A	F100
67,5	20,7	78	2,6	MTC 32A	F100
61,3	22,8	86	2,3	MTC 32A	F100
55,7	25,1	94	2,1	MTC 32A	F100
55,5	25,1	95	0,9	MTC 22A	F100
52,1	26,8	101	0,8	MTC 23A	F100
50,6	27,6	104	1,9	MTC 33A	F100
50,2	27,8	105	1,9	MTC 32A	F100
47,0	29,7	112	0,8	MTC 23A	F100
46,0	30,3	114	1,8	MTC 33A	F100
41,8	33,4	126	1,6	MTC 33A	F100
37,6	37,1	140	1,4	MTC 33A	F100
34,7	40,2	151	3,0	MTC 43A	F100
33,4	41,8	157	1,3	MTC 33A	F100
30,7	45,4	171	2,6	MTC 43A	F100
29,6	47,1	177	1,1	MTC 33A	F100
27,5	50,7	191	2,4	MTC 43A	F100
26,5	52,6	198	1,0	MTC 33A	F100
24,1	57,9	218	0,9	MTC 33A	F100

## VÝKONOVÉ PARAMETRY / PERFORMANCE DATA / LEISTUNGSPARAMETER

$n_2$ [min <sup>-1</sup> ]	$i$ [-]	$M_2$ [Nm]	$S_f$ [-]	Velikost Size Größe	Stand. mot. příruba Stand. mot. flange Stand. Motorflansch
24,1	57,8	218	2,1	MTC 43A	F100
21,9	63,8	240	0,8	MTC 33A	F100
21,8	63,9	241	1,9	MTC 43A	F100
19,7	70,8	267	0,8	MTC 33A	F100
19,4	72,0	271	1,7	MTC 43A	F100
17,4	80,2	302	2,7	MTC 53A	F100
17,3	80,6	304	1,5	MTC 43A	F100
15,4	90,7	341	2,4	MTC 53A	F100
15,3	91,1	343	1,3	MTC 43A	F100
13,6	102,6	386	2,1	MTC 53A	F100
13,4	104,1	392	1,1	MTC 43A	F100
12,0	116,5	439	1,9	MTC 53A	F100
11,8	118,5	446	1,0	MTC 43A	F100
10,6	131,1	494	0,9	MTC 43A	F100
10,6	131,6	496	1,7	MTC 53A	F100
9,6	145,3	547	2,7	MTC 63A	F130
9,4	147,6	556	0,8	MTC 43A	F100
9,4	147,8	556	1,5	MTC 53A	F100
8,3	167,4	630	1,3	MTC 53A	F100
8,3	167,2	630	2,4	MTC 63A	F130
7,4	189,3	713	1,2	MTC 53A	F100
7,3	191,6	721	2,1	MTC 63A	F130
6,4	217,4	819	1,8	MTC 63A	F130
<b>P<sub>1</sub> = 0,55 kW</b>		<b>n<sub>1</sub> = 910 min<sup>-1</sup></b>	<b>1LA7083-6</b>		
222,0	4,1	24	0,8	MTC 12A	F100
214,1	4,3	25	2,0	MTC 22A	F100
208,2	4,4	25	1,4	MTC 02A	F100
193,6	4,7	27	0,8	MTC 12A	F100
188,4	4,8	28	1,8	MTC 22A	F100
172,0	5,3	31	0,9	MTC 12A	F100
163,7	5,6	32	1,7	MTC 22A	F100
148,0	6,2	36	1,1	MTC 02A	F100
147,5	6,2	36	0,8	MTC 12A	F100
146,3	6,2	36	1,5	MTC 22A	F100
133,8	6,8	39	0,8	MTC 12A	F100
130,4	7,0	40	1,4	MTC 22A	F100
116,8	7,8	45	0,8	MTC 12A	F100
116,4	7,8	45	1,9	MTC 22A	F100
112,8	8,1	47	0,9	MTC 02A	F100
104,0	8,8	51	0,9	MTC 12A	F100
102,4	8,9	51	1,7	MTC 22A	F100
92,4	9,9	57	0,8	MTC 12A	F100
91,8	9,9	57	3,0	MTC 32A	F100
89,0	10,2	59	1,4	MTC 22A	F100
80,7	11,3	65	2,8	MTC 32A	F100
79,5	11,5	66	1,3	MTC 22A	F100
79,2	11,5	66	0,8	MTC 12A	F100
70,8	12,9	74	1,1	MTC 22A	F100
70,3	12,9	75	2,5	MTC 32A	F100
62,7	14,5	84	1,0	MTC 22A	F100
62,0	14,7	85	2,4	MTC 32A	F100
56,2	16,2	93	0,9	MTC 22A	F100
55,4	16,4	95	2,1	MTC 32A	F100
50,8	17,9	104	0,8	MTC 22A	F100
49,2	18,5	107	1,9	MTC 32A	F100
44,0	20,7	119	1,7	MTC 32A	F100
40,0	22,8	131	1,5	MTC 32A	F100
36,3	25,1	145	1,4	MTC 32A	F100
33,0	27,6	159	1,3	MTC 33A	F100
32,7	27,8	161	1,2	MTC 32A	F100
31,6	28,8	166	2,7	MTC 43A	F100
30,0	30,3	175	1,1	MTC 33A	F100
28,6	31,9	184	2,4	MTC 43A	F100

$n_2$ [min <sup>-1</sup> ]	$i$ [-]	$M_2$ [Nm]	$S_f$ [-]	Velikost Size Größe	Stand. mot. příruba Stand. mot. flange Stand. Motorflansch
27,2	33,4	193	1,0	MTC 33A	F100
25,4	35,9	207	2,2	MTC 43A	F100
24,5	37,1	214	0,9	MTC 33A	F100
22,6	40,2	232	1,9	MTC 43A	F100
21,8	41,8	241	0,8	MTC 33A	F100
20,0	45,4	262	1,7	MTC 43A	F100
18,5	49,2	284	2,9	MTC 53A	F100
17,9	50,7	293	1,5	MTC 43A	F100
16,3	55,8	322	2,5	MTC 53A	F100
15,7	57,8	334	1,3	MTC 43A	F100
14,4	63,0	364	2,3	MTC 53A	F100
14,2	63,9	369	1,2	MTC 43A	F100
12,9	70,8	409	2,0	MTC 53A	F100
12,6	72,0	416	1,1	MTC 43A	F100
11,4	80,1	463	1,8	MTC 53A	F100
11,3	80,6	466	1,0	MTC 43A	F100
10,3	88,6	511	2,9	MTC 63A	F130
10,0	91,1	526	0,9	MTC 43A	F100
10,0	90,7	523	1,6	MTC 53A	F100
9,1	100,5	580	2,6	MTC 63A	F130
8,9	102,6	592	1,4	MTC 53A	F100
7,9	114,6	662	2,3	MTC 63A	F130
7,8	116,5	672	1,2	MTC 53A	F100
7,0	129,5	747	2,0	MTC 63A	F130
6,9	131,6	760	1,1	MTC 53A	F100
6,3	145,3	839	1,8	MTC 63A	F130
6,2	147,8	853	1,0	MTC 53A	F100
5,4	167,4	966	0,8	MTC 53A	F100
5,4	167,2	965	1,6	MTC 63A	F130
4,8	189,3	1093	0,8	MTC 53A	F100
4,7	191,6	1106	1,4	MTC 63A	F130
4,2	217,4	1255	1,2	MTC 63A	F130
<b>P<sub>1</sub> = 0,6 kW</b>		<b>n<sub>1</sub> = 1340 min<sup>-1</sup></b>	<b>1LA9073-4</b>		
326,8	4,1	18	1,1	MTC 12A	F 85
315,3	4,3	18	2,6	MTC 22A	F 85
306,6	4,4	19	1,9	MTC 02A	F 85
285,1	4,7	20	1,1	MTC 12A	F 85
277,4	4,8	21	2,4	MTC 22A	F 85
253,3	5,3	23	1,2	MTC 12A	F 85
241,0	5,6	24	2,2	MTC 22A	F 85
217,9	6,2	26	1,4	MTC 02A	F 85
217,2	6,2	26	1,1	MTC 12A	F 85
215,4	6,2	27	2,0	MTC 22A	F 85
197,1	6,8	29	1,1	MTC 12A	F 85
192,0	7,0	30	1,8	MTC 22A	F 85
172,0	7,8	33	1,1	MTC 12A	F 85
171,4	7,8	33	2,5	MTC 22A	F 85
166,0	8,1	35	1,2	MTC 02A	F 85
153,1	8,8	37	1,1	MTC 12A	F 85
150,7	8,9	38	2,2	MTC 22A	F 85
136,0	9,9	42	1,1	MTC 12A	F 85
131,0	10,2	44	1,9	MTC 22A	F 85
129,3	10,4	44	0,9	MTC 02A	F 85
117,0	11,5	49	1,7	MTC 22A	F 85
116,6	11,5	49	1,0	MTC 12A	F 85
105,8	12,7	54	0,9	MTC 12A	F 85
104,2	12,9	55	1,5	MTC 22A	F 85
92,4	14,5	62	0,8	MTC 12A	F 85
92,4	14,5	62	1,4	MTC 22A	F 85
82,8	16,2	69	1,2	MTC 22A	F 85
81,6	16,4	70	2,8	MTC 32A	F115
74,7	17,9	77	1,1	MTC 22A	F 85
72,5	18,5	79	2,5	MTC 32A	F115

## VÝKONOVÉ PARAMETRY / PERFORMANCE DATA / LEISTUNGSPARAMETER

$n_2$ [min <sup>-1</sup> ]	$i$ [-]	$M_2$ [Nm]	$S_i$ [-]	Velikost Size Größe	Stand. mot. příruba Stand. mot. flange Stand. Motorflansch
66,1	20,3	87	1,0	MTC 22A	F 85
64,9	20,7	88	2,3	MTC 32A	F115
58,9	22,8	97	2,1	MTC 32A	F115
53,5	25,1	107	1,9	MTC 32A	F115
53,3	25,1	108	0,8	MTC 22A	F 85
48,6	27,6	118	1,7	MTC 33A	F115
48,2	27,8	119	1,7	MTC 32A	F115
44,2	30,3	130	1,5	MTC 33A	F115
40,1	33,4	143	1,4	MTC 33A	F115
37,4	35,9	154	2,9	MTC 43A	F115
36,1	37,1	159	1,3	MTC 33A	F115
33,3	40,2	172	2,6	MTC 43A	F115
32,1	41,8	179	1,1	MTC 33A	F115
29,5	45,4	194	2,3	MTC 43A	F115
28,5	47,1	201	1,0	MTC 33A	F115
26,4	50,7	217	2,1	MTC 43A	F115
25,5	52,6	225	0,9	MTC 33A	F115
23,2	57,8	247	1,8	MTC 43A	F115
23,1	57,9	248	0,8	MTC 33A	F115
21,3	63,0	270	3,0	MTC 53A	F130
21,0	63,9	273	1,6	MTC 43A	F115
18,9	70,8	303	2,7	MTC 53A	F130
18,6	72,0	308	1,5	MTC 43A	F115
16,7	80,2	343	2,4	MTC 53A	F130
16,6	80,6	345	1,3	MTC 43A	F115
14,8	90,7	388	2,1	MTC 53A	F130
14,7	91,1	390	1,2	MTC 43A	F115
13,1	102,6	439	1,9	MTC 53A	F130
12,9	104,1	445	1,0	MTC 43A	F115
11,5	116,5	498	1,6	MTC 53A	F130
11,3	118,5	507	0,9	MTC 43A	F115
10,2	131,1	561	0,8	MTC 43A	F115
10,2	131,6	563	1,5	MTC 53A	F130
9,1	147,8	632	1,3	MTC 53A	F130
8,0	167,4	716	1,1	MTC 53A	F130
7,1	189,3	810	1,0	MTC 53A	F130
<b>P<sub>i</sub> = 0,75 kW</b>		<b>n<sub>i</sub> = 1395 min<sup>-1</sup></b>		<b>1LA7083-4</b>	
340,2	4,1	21	0,9	MTC 12A	F100
328,2	4,3	22	2,2	MTC 22A	F100
319,2	4,4	22	1,6	MTC 02A	F100
296,8	4,7	24	1,0	MTC 12A	F100
288,8	4,8	25	2,0	MTC 22A	F100
263,7	5,3	27	1,0	MTC 12A	F100
250,9	5,6	29	1,9	MTC 22A	F100
226,8	6,2	32	1,2	MTC 02A	F100
226,1	6,2	32	0,9	MTC 12A	F100
224,3	6,2	32	1,7	MTC 22A	F100
205,1	6,8	35	0,9	MTC 12A	F100
199,9	7,0	36	1,5	MTC 22A	F100
179,1	7,8	40	1,0	MTC 12A	F100
178,4	7,8	40	2,1	MTC 22A	F100
172,9	8,1	41	1,0	MTC 02A	F100
159,4	8,8	45	1,0	MTC 12A	F100
156,9	8,9	46	1,9	MTC 22A	F100
141,6	9,9	51	0,9	MTC 12A	F100
136,4	10,2	53	1,6	MTC 22A	F100
121,8	11,5	59	1,4	MTC 22A	F100
121,4	11,5	59	0,8	MTC 12A	F100
110,2	12,7	65	0,8	MTC 12A	F100
108,5	12,9	66	1,3	MTC 22A	F100
107,8	12,9	66	2,9	MTC 32A	F100
96,1	14,5	75	1,1	MTC 22A	F100
95,1	14,7	75	2,7	MTC 32A	F100

$n_2$ [min <sup>-1</sup> ]	$i$ [-]	$M_2$ [Nm]	$S_i$ [-]	Velikost Size Größe	Stand. mot. příruba Stand. mot. flange Stand. Motorflansch
86,2	16,2	83	1,0	MTC 22A	F100
85,0	16,4	84	2,4	MTC 32A	F100
77,8	17,9	92	0,9	MTC 22A	F100
75,4	18,5	95	2,1	MTC 32A	F100
68,9	20,3	104	0,8	MTC 22A	F100
67,5	20,7	106	1,9	MTC 32A	F100
61,3	22,8	117	1,7	MTC 32A	F100
55,7	25,1	129	1,6	MTC 32A	F100
50,6	27,6	142	1,4	MTC 33A	F100
50,2	27,8	143	1,4	MTC 32A	F100
48,4	28,8	148	3,0	MTC 43A	F100
46,0	30,3	156	1,3	MTC 33A	F100
43,8	31,9	164	2,8	MTC 43A	F100
41,8	33,4	172	1,2	MTC 33A	F100
38,9	35,9	184	2,4	MTC 43A	F100
37,6	37,1	190	1,1	MTC 33A	F100
34,7	40,2	206	2,2	MTC 43A	F100
33,4	41,8	215	0,9	MTC 33A	F100
30,7	45,4	233	1,9	MTC 43A	F100
29,6	47,1	242	0,8	MTC 33A	F100
27,5	50,7	261	1,7	MTC 43A	F100
25,0	55,8	286	2,9	MTC 53A	F100
24,1	57,8	297	1,5	MTC 43A	F100
22,1	63,0	324	2,5	MTC 53A	F100
21,8	63,9	328	1,4	MTC 43A	F100
19,7	70,8	364	2,3	MTC 53A	F100
19,4	72,0	370	1,2	MTC 43A	F100
17,4	80,2	412	2,0	MTC 53A	F100
17,3	80,6	414	1,1	MTC 43A	F100
15,4	90,7	466	1,8	MTC 53A	F100
15,3	91,1	468	1,0	MTC 43A	F100
13,9	100,5	516	2,9	MTC 63A	F130
13,6	102,6	527	1,6	MTC 53A	F100
13,4	104,1	534	0,8	MTC 43A	F100
12,2	114,6	589	2,5	MTC 63A	F130
12,0	116,5	598	1,4	MTC 53A	F100
10,8	129,5	665	2,3	MTC 63A	F130
10,6	131,6	676	1,2	MTC 53A	F100
9,6	145,3	746	2,0	MTC 63A	F130
9,4	147,8	759	1,1	MTC 53A	F100
8,3	167,4	859	1,0	MTC 53A	F100
8,3	167,2	859	1,7	MTC 63A	F130
7,4	189,3	972	0,8	MTC 53A	F100
7,3	191,6	984	1,5	MTC 63A	F130
6,4	217,4	1116	1,3	MTC 63A	F130
<b>P<sub>i</sub> = 0,75 kW</b>		<b>n<sub>i</sub> = 915 min<sup>-1</sup></b>		<b>1LA7090-6</b>	
215,3	4,3	33	1,4	MTC 22A	F115
189,4	4,8	38	1,3	MTC 22A	F115
164,6	5,6	44	1,2	MTC 22A	F115
147,8	6,2	49	3,0	MTC 32A	F115
147,1	6,2	49	1,1	MTC 22A	F115
131,1	7,0	55	1,0	MTC 22A	F115
130,3	7,0	55	2,5	MTC 32A	F115
117,0	7,8	61	1,4	MTC 22A	F115
116,4	7,9	62	2,4	MTC 32A	F115
103,6	8,8	69	2,3	MTC 32A	F115
102,9	8,9	70	1,2	MTC 22A	F115
92,3	9,9	78	2,2	MTC 32A	F115
89,4	10,2	80	1,1	MTC 22A	F115
81,1	11,3	88	2,0	MTC 32A	F115
79,9	11,5	90	0,9	MTC 22A	F115
71,2	12,9	101	0,8	MTC 22A	F115
70,7	12,9	101	1,9	MTC 32A	F115

## VÝKONOVÉ PARAMETRY / PERFORMANCE DATA / LEISTUNGSPARAMETER

$n_2$ [min <sup>-1</sup> ]	$i$ [-]	$M_2$ [Nm]	$S_1$ [-]	Velikost Size Größe	Stand. mot. příruba Stand. mot. flange Stand. Motorflansch	$n_2$ [min <sup>-1</sup> ]	$i$ [-]	$M_2$ [Nm]	$S_1$ [-]	Velikost Size Größe	Stand. mot. příruba Stand. mot. flange Stand. Motorflansch
62,4	14,7	115	1,7	MTC 32A	F115	172,0	7,8	50	0,8	MTC 12A	F100
55,7	16,4	129	1,6	MTC 32A	F115	171,4	7,8	50	1,7	MTC 22A	F100
49,5	18,5	145	1,4	MTC 32A	F115	170,5	7,9	50	3,0	MTC 32A	F100
45,8	20,0	157	2,9	MTC 42A	F130	166,0	8,1	52	0,8	MTC 02A	F100
44,3	20,7	162	1,2	MTC 32A	F115	153,1	8,8	56	0,8	MTC 12A	F100
40,4	22,6	177	2,5	MTC 42A	F130	151,8	8,8	57	2,8	MTC 32A	F100
40,2	22,8	178	1,1	MTC 32A	F115	150,7	8,9	57	1,5	MTC 22A	F100
36,5	25,1	196	1,0	MTC 32A	F115	136,0	9,9	63	0,8	MTC 12A	F100
36,0	25,4	199	2,3	MTC 42A	F130	135,2	9,9	64	2,7	MTC 32A	F100
33,2	27,6	216	0,9	MTC 33A	F115	131,0	10,2	66	1,3	MTC 22A	F100
32,9	27,8	218	0,9	MTC 32A	F115	118,8	11,3	72	2,5	MTC 32A	F100
31,8	28,8	225	2,0	MTC 43A	F115	117,0	11,5	73	1,2	MTC 22A	F100
30,2	30,3	238	0,8	MTC 33A	F115	104,2	12,9	83	1,0	MTC 22A	F100
28,7	31,9	249	1,8	MTC 43A	F115	103,6	12,9	83	2,3	MTC 32A	F100
27,4	33,4	262	0,8	MTC 33A	F115	92,4	14,5	93	0,9	MTC 22A	F100
25,5	35,9	281	1,6	MTC 43A	F115	91,3	14,7	94	2,1	MTC 32A	F100
23,8	38,5	301	2,7	MTC 53A	F115	82,8	16,2	104	0,8	MTC 22A	F100
22,8	40,2	315	1,4	MTC 43A	F115	81,6	16,4	105	1,9	MTC 32A	F100
21,0	43,5	341	2,4	MTC 53A	F115	72,5	18,5	119	1,7	MTC 32A	F100
20,1	45,4	356	1,3	MTC 43A	F115	64,9	20,7	133	1,5	MTC 32A	F100
18,6	49,2	385	2,1	MTC 53A	F115	58,9	22,8	146	1,4	MTC 32A	F100
18,0	50,8	397	1,1	MTC 43A	F115	53,5	25,1	161	1,2	MTC 32A	F100
16,4	55,8	437	1,9	MTC 53A	F115	52,7	25,4	163	2,8	MTC 42A	F130
15,8	57,8	452	1,0	MTC 43A	F115	48,6	27,6	177	1,1	MTC 33A	F100
14,5	63,0	494	1,7	MTC 53A	F115	48,2	27,8	178	1,1	MTC 32A	F100
14,3	63,9	501	0,9	MTC 43A	F115	46,5	28,8	185	2,4	MTC 43A	F100
13,6	67,2	526	2,9	MTC 63A	F130	44,2	30,4	195	1,0	MTC 33A	F100
12,9	70,8	554	1,5	MTC 53A	F115	42,1	31,9	204	2,2	MTC 43A	F100
12,7	72,0	564	0,8	MTC 43A	F115	40,1	33,4	214	0,9	MTC 33A	F100
11,8	77,3	605	2,5	MTC 63A	F130	37,4	35,9	230	2,0	MTC 43A	F100
11,4	80,2	628	1,3	MTC 53A	F115	36,1	37,1	238	0,8	MTC 33A	F100
10,3	88,6	693	2,2	MTC 63A	F130	33,3	40,2	258	1,7	MTC 43A	F100
10,1	90,7	710	1,2	MTC 53A	F115	30,8	43,5	279	2,9	MTC 53A	F100
9,1	100,5	787	1,9	MTC 63A	F130	29,5	45,4	291	1,5	MTC 43A	F100
8,9	102,6	803	1,0	MTC 53A	F115	27,3	49,2	315	2,6	MTC 53A	F100
8,0	114,6	897	1,7	MTC 63A	F130	26,4	50,8	326	1,4	MTC 43A	F100
7,9	116,5	912	0,9	MTC 53A	F115	24,0	55,8	358	2,3	MTC 53A	F100
7,1	129,5	1014	1,5	MTC 63A	F130	23,2	57,8	371	1,2	MTC 43A	F100
7,0	131,6	1030	0,8	MTC 53A	F115	21,3	63,0	404	2,0	MTC 53A	F100
6,9	132,5	1037	2,9	MTC 73A	F165	21,0	63,9	410	1,1	MTC 43A	F100
6,3	145,3	1137	1,3	MTC 63A	F130	18,9	70,8	454	1,8	MTC 53A	F100
6,1	149,8	1172	2,6	MTC 73A	F165	18,6	72,0	462	1,0	MTC 43A	F100
5,5	167,2	1309	1,1	MTC 63A	F130	17,3	77,3	496	3,0	MTC 63A	F130
5,3	171,1	1339	2,2	MTC 73A	F165	16,7	80,2	514	1,6	MTC 53A	F100
4,8	191,6	1500	1,0	MTC 63A	F130	16,6	80,6	517	0,9	MTC 43A	F100
4,7	196,3	1537	2,0	MTC 73A	F165	15,1	88,6	568	2,6	MTC 63A	F130
4,2	217,4	1702	0,9	MTC 63A	F130	14,8	90,7	582	1,4	MTC 53A	F100
4,2	220,0	1722	1,7	MTC 73A	F165	14,7	91,1	585	0,8	MTC 43A	F100
3,7	248,7	1947	1,5	MTC 73A	F165	13,3	100,5	645	2,3	MTC 63A	F130
3,2	284,2	2224	1,3	MTC 73A	F165	13,1	102,6	658	1,2	MTC 53A	F100
<b>P<sub>1</sub> = 0,9 kW</b>		<b>n<sub>1</sub> = 1340 min<sup>-1</sup></b>		<b>1LA9080-4</b>							
326,8	4,1	26	0,8	MTC 12A	F100	11,7	114,6	735	2,0	MTC 63A	F130
315,3	4,3	27	1,8	MTC 22A	F100	11,5	116,5	747	1,1	MTC 53A	F100
306,6	4,4	28	1,3	MTC 02A	F100	10,3	129,5	831	1,8	MTC 63A	F130
285,1	4,7	30	0,8	MTC 12A	F100	10,2	131,6	844	1,0	MTC 53A	F100
277,4	4,8	31	1,6	MTC 22A	F100	9,2	145,3	932	1,6	MTC 63A	F130
253,3	5,3	34	0,8	MTC 12A	F100	9,1	147,8	948	0,9	MTC 53A	F100
241,0	5,6	36	1,5	MTC 22A	F100	8,0	167,4	1074	0,8	MTC 53A	F100
217,9	6,2	39	1,0	MTC 02A	F100	8,0	167,2	1073	1,4	MTC 63A	F130
217,2	6,2	40	0,8	MTC 12A	F100	7,0	191,6	1229	1,2	MTC 63A	F130
215,4	6,2	40	1,4	MTC 22A	F100	6,2	217,4	1395	1,1	MTC 63A	F130
197,1	6,8	44	0,8	MTC 12A	F100	<b>P<sub>1</sub> = 1,1 kW</b>		<b>n<sub>1</sub> = 1415 min<sup>-1</sup></b>		<b>1LA7090-4</b>	
192,0	7,0	45	1,2	MTC 22A	F100	332,9	4,3	32	1,5	MTC 22A	F115
						293,0	4,9	36	1,4	MTC 22A	F115

## VÝKONOVÉ PARAMETRY / PERFORMANCE DATA / LEISTUNGSPARAMETER

$n_2$ [min <sup>-1</sup> ]	$i$ [-]	$M_2$ [Nm]	$S_1$ [-]	Velikost Size Größe	Stand. mot. příruba Stand. mot. flange Stand. Motorflansch
254,5	5,6	41	1,3	MTC 22A	F115
227,5	6,2	46	1,2	MTC 22A	F115
202,7	7,0	52	1,1	MTC 22A	F115
201,6	7,0	52	2,7	MTC 32A	F115
180,9	7,8	58	1,5	MTC 22A	F115
180,0	7,9	58	2,6	MTC 32A	F115
160,2	8,8	66	2,4	MTC 32A	F115
159,2	8,9	66	1,3	MTC 22A	F115
142,8	9,9	74	2,3	MTC 32A	F115
138,3	10,2	76	1,1	MTC 22A	F115
125,4	11,3	84	2,2	MTC 32A	F115
123,6	11,5	85	1,0	MTC 22A	F115
110,0	12,9	96	0,9	MTC 22A	F115
109,4	12,9	96	2,0	MTC 32A	F115
97,5	14,5	108	0,8	MTC 22A	F115
96,5	14,7	109	1,8	MTC 32A	F115
86,2	16,4	122	1,6	MTC 32A	F115
76,5	18,5	137	1,5	MTC 32A	F115
70,8	20,0	149	3,0	MTC 42A	F130
68,5	20,7	153	1,3	MTC 32A	F115
62,5	22,6	168	2,7	MTC 42A	F130
62,2	22,8	169	1,2	MTC 32A	F115
56,5	25,1	186	1,1	MTC 32A	F115
55,6	25,4	189	2,4	MTC 42A	F130
51,4	27,6	205	1,0	MTC 33A	F115
50,9	27,8	207	1,0	MTC 32A	F115
49,1	28,8	214	2,1	MTC 43A	F115
46,6	30,3	225	0,9	MTC 33A	F115
44,4	31,9	237	1,9	MTC 43A	F115
42,4	33,4	248	0,8	MTC 33A	F115
39,4	35,9	266	1,7	MTC 43A	F115
36,8	38,5	286	2,9	MTC 53A	F115
35,2	40,2	298	1,5	MTC 43A	F115
32,5	43,5	323	2,5	MTC 53A	F115
31,2	45,4	337	1,3	MTC 43A	F115
28,8	49,2	365	2,2	MTC 53A	F115
27,9	50,7	377	1,2	MTC 43A	F115
25,4	55,8	414	2,0	MTC 53A	F115
24,5	57,8	429	1,0	MTC 43A	F115
22,4	63,0	468	1,8	MTC 53A	F115
22,1	63,9	475	0,9	MTC 43A	F115
21,1	67,2	499	3,0	MTC 63A	F130
20,0	70,8	526	1,6	MTC 53A	F115
19,7	72,0	534	0,8	MTC 43A	F115
18,3	77,3	574	2,6	MTC 63A	F130
17,6	80,2	595	1,4	MTC 53A	F115
17,5	80,6	599	0,8	MTC 43A	F115
16,0	88,6	657	2,3	MTC 63A	F130
15,6	90,7	673	1,2	MTC 53A	F115
14,1	100,5	746	2,0	MTC 63A	F130
13,8	102,6	762	1,1	MTC 53A	F115
12,3	114,6	851	1,8	MTC 63A	F130
12,1	116,5	865	0,9	MTC 53A	F115
10,9	129,5	961	1,6	MTC 63A	F130
10,8	131,6	977	0,8	MTC 53A	F115
10,7	132,5	984	3,0	MTC 73A	F165
9,7	145,3	1079	1,4	MTC 63A	F130
9,4	149,8	1112	2,7	MTC 73A	F165
8,5	167,2	1241	1,2	MTC 63A	F130
8,3	171,1	1270	2,4	MTC 73A	F165
7,4	191,6	1422	1,1	MTC 63A	F130
7,2	196,3	1458	2,1	MTC 73A	F165
6,5	217,4	1614	0,9	MTC 63A	F130

$n_2$ [min <sup>-1</sup> ]	$i$ [-]	$M_2$ [Nm]	$S_1$ [-]	Velikost Size Größe	Stand. mot. příruba Stand. mot. flange Stand. Motorflansch
6,4	220,0	1634	1,8	MTC 73A	F165
5,7	248,7	1847	1,6	MTC 73A	F165
5,0	284,2	2110	1,4	MTC 73A	F165
<b><math>P_1 = 1,1</math> kW</b>		<b><math>n_1 = 915</math> min<sup>-1</sup></b>		<b>1LA7096-6</b>	
243,4	3,8	43	2,3	MTC 32A	F115
216,8	4,2	48	2,2	MTC 32A	F115
215,3	4,3	49	1,0	MTC 22A	F115
193,0	4,7	54	2,4	MTC 32A	F115
189,4	4,8	56	0,9	MTC 22A	F115
169,8	5,4	62	2,3	MTC 32A	F115
164,6	5,6	64	0,8	MTC 22A	F115
147,8	6,2	71	2,0	MTC 32A	F115
147,1	6,2	71	0,8	MTC 22A	F115
130,3	7,0	81	1,7	MTC 32A	F115
117,0	7,8	90	0,9	MTC 22A	F115
116,4	7,9	90	1,7	MTC 32A	F115
103,6	8,8	101	1,6	MTC 32A	F115
102,9	8,9	102	0,8	MTC 22A	F115
92,3	9,9	114	1,5	MTC 32A	F115
86,6	10,6	121	2,5	MTC 42A	F130
81,1	11,3	130	1,4	MTC 32A	F115
77,1	11,9	136	2,2	MTC 42A	F130
70,7	12,9	149	1,3	MTC 32A	F115
68,3	13,4	154	2,9	MTC 42A	F130
62,4	14,7	168	1,2	MTC 32A	F115
60,2	15,2	174	2,6	MTC 42A	F130
55,7	16,4	189	1,1	MTC 32A	F115
52,7	17,4	199	2,3	MTC 42A	F130
49,5	18,5	212	0,9	MTC 32A	F115
45,8	20,0	230	2,0	MTC 42A	F130
44,3	20,7	237	0,8	MTC 32A	F115
40,4	22,6	260	1,7	MTC 42A	F130
40,2	22,8	261	0,8	MTC 32A	F115
38,5	23,8	273	3,0	MTC 52A	F130
36,0	25,4	292	1,5	MTC 42A	F130
34,2	26,8	308	2,7	MTC 53A	F115
31,8	28,8	331	1,4	MTC 43A	F115
30,2	30,3	348	2,4	MTC 53A	F115
28,7	31,9	366	1,2	MTC 43A	F115
26,9	34,0	390	2,1	MTC 53A	F115
25,5	35,9	412	1,1	MTC 43A	F115
23,8	38,5	442	1,9	MTC 53A	F115
22,8	40,2	461	1,0	MTC 43A	F115
21,3	42,9	492	3,0	MTC 63A	F130
21,0	43,5	500	1,6	MTC 53A	F115
20,1	45,4	521	0,9	MTC 43A	F115
18,8	48,7	559	2,7	MTC 63A	F130
18,6	49,2	564	1,5	MTC 53A	F115
18,0	50,7	583	0,8	MTC 43A	F115
17,3	53,0	608	2,5	MTC 63A	F130
16,4	55,8	641	1,3	MTC 53A	F115
15,3	59,9	687	2,2	MTC 63A	F130
14,5	63,0	724	1,1	MTC 53A	F115
13,6	67,2	771	1,9	MTC 63A	F130
12,9	70,8	813	1,0	MTC 53A	F115
11,8	77,3	887	1,7	MTC 63A	F130
11,4	80,2	920	0,9	MTC 53A	F115
10,3	88,6	1017	1,5	MTC 63A	F130
10,1	90,7	1041	0,8	MTC 53A	F115
9,9	92,7	1064	2,8	MTC 73A	F165
9,1	100,5	1154	1,3	MTC 63A	F130
8,6	105,9	1216	2,5	MTC 73A	F165
8,0	114,6	1316	1,1	MTC 63A	F130

## VÝKONOVÉ PARAMETRY / PERFORMANCE DATA / LEISTUNGSPARAMETER

$n_2$ [min <sup>-1</sup> ]	$i$ [-]	$M_2$ [Nm]	$S_1$ [-]	Velikost Size Größe	Stand. mot. příruba Stand. mot. flange Stand. Motorflansch
7,7	118,2	1357	2,2	MTC 73A	F165
7,1	129,5	1487	1,0	MTC 63A	F130
6,9	132,5	1521	2,0	MTC 73A	F165
6,3	145,3	1668	0,9	MTC 63A	F130
6,1	149,8	1720	1,7	MTC 73A	F165
5,5	167,2	1920	0,8	MTC 63A	F130
5,3	171,1	1965	1,5	MTC 73A	F165
4,7	196,3	2254	1,3	MTC 73A	F165
4,2	220,0	2526	1,2	MTC 73A	F165
3,7	248,7	2856	1,1	MTC 73A	F165
3,2	284,1	3262	0,9	MTC 73A	F165
<b>P<sub>1</sub> = 1,25 kW</b>		<b>n<sub>1</sub> = 1340 min<sup>-1</sup></b>		<b>1LA9083-4</b>	
356,4	3,8	34	3,0	MTC 32A	F100
317,5	4,2	38	2,8	MTC 32A	F100
315,3	4,3	38	1,3	MTC 22A	F100
306,6	4,4	39	0,9	MTC 12A	F100
277,4	4,9	43	1,2	MTC 22A	F100
248,6	5,4	48	2,9	MTC 32A	F100
241,0	5,6	50	1,1	MTC 22A	F100
216,5	6,2	55	2,6	MTC 32A	F100
215,4	6,2	55	1,0	MTC 22A	F100
192,0	7,0	62	0,9	MTC 22A	F100
190,9	7,0	63	2,2	MTC 32A	F100
171,4	7,8	70	1,2	MTC 22A	F100
170,5	7,9	70	2,1	MTC 32A	F100
151,8	8,8	79	2,0	MTC 32A	F100
150,7	8,9	79	1,1	MTC 22A	F100
135,2	9,9	88	1,9	MTC 32A	F100
131,0	10,2	91	0,9	MTC 22A	F100
118,8	11,3	101	1,8	MTC 32A	F100
117,0	11,5	102	0,8	MTC 22A	F100
112,9	11,9	106	2,8	MTC 42A	F130
103,6	12,9	115	1,6	MTC 32A	F100
91,3	14,7	131	1,5	MTC 32A	F100
81,6	16,4	146	1,4	MTC 32A	F100
77,2	17,4	155	2,9	MTC 42A	F130
72,5	18,5	165	1,2	MTC 32A	F100
67,0	20,0	178	2,5	MTC 42A	F130
64,9	20,7	184	1,1	MTC 32A	F100
59,2	22,6	202	2,2	MTC 42A	F130
58,9	22,8	203	1,0	MTC 32A	F100
53,5	25,1	223	0,9	MTC 32A	F100
52,7	25,4	227	2,0	MTC 42A	F130
48,6	27,6	245	0,8	MTC 33A	F100
48,2	27,8	248	0,8	MTC 32A	F100
46,5	28,8	257	1,8	MTC 43A	F100
44,3	30,3	270	3,0	MTC 53A	F100
42,1	31,9	284	1,6	MTC 43A	F100
39,4	34,0	303	2,7	MTC 53A	F100
37,4	35,9	320	1,4	MTC 43A	F100
34,8	38,5	343	2,4	MTC 53A	F100
33,3	40,2	358	1,3	MTC 43A	F100
30,8	43,5	388	2,1	MTC 53A	F100
29,5	45,4	405	1,1	MTC 43A	F100
27,3	49,2	438	1,9	MTC 53A	F100
26,4	50,7	452	1,0	MTC 43A	F100
24,0	55,8	497	1,6	MTC 53A	F100
23,2	57,8	515	0,9	MTC 43A	F100
22,4	59,9	533	2,8	MTC 63A	F100
21,3	63,0	562	1,5	MTC 53A	F100
21,0	63,9	570	0,8	MTC 43A	F100
20,0	67,2	598	2,5	MTC 63A	F100
18,9	70,8	631	1,3	MTC 53A	F100

$n_2$ [min <sup>-1</sup> ]	$i$ [-]	$M_2$ [Nm]	$S_1$ [-]	Velikost Size Größe	Stand. mot. příruba Stand. mot. flange Stand. Motorflansch
17,3	77,3	689	2,2	MTC 63A	F100
16,7	80,2	714	1,1	MTC 53A	F100
15,1	88,6	789	1,9	MTC 63A	F100
14,8	90,7	808	1,0	MTC 53A	F100
13,3	100,5	895	1,7	MTC 63A	F100
13,1	102,6	914	0,9	MTC 53A	F100
11,7	114,6	1021	1,5	MTC 63A	F100
11,5	116,5	1038	0,8	MTC 53A	F100
10,3	129,5	1154	1,3	MTC 63A	F100
9,2	145,3	1294	1,2	MTC 63A	F100
8,0	167,2	1490	1,0	MTC 63A	F100
7,0	191,6	1707	0,9	MTC 63A	F100
6,2	217,4	1937	0,8	MTC 63A	F100
<b>P<sub>1</sub> = 1,5 kW</b>		<b>n<sub>1</sub> = 1420 min<sup>-1</sup></b>		<b>1LA7096-4</b>	
377,7	3,8	38	2,6	MTC 32A	F115
336,5	4,2	43	2,5	MTC 32A	F115
334,1	4,3	43	1,1	MTC 22A	F115
299,6	4,7	48	2,7	MTC 32A	F115
294,0	4,8	49	1,0	MTC 22A	F115
263,5	5,4	54	2,6	MTC 32A	F115
255,4	5,6	56	0,9	MTC 22A	F115
229,4	6,2	62	2,3	MTC 32A	F115
228,3	6,2	63	0,9	MTC 22A	F115
203,4	7,0	70	0,8	MTC 22A	F115
202,3	7,0	71	2,0	MTC 32A	F115
181,6	7,8	79	1,1	MTC 22A	F115
180,7	7,9	79	1,9	MTC 32A	F115
160,8	8,8	89	1,8	MTC 32A	F115
159,7	8,9	90	0,9	MTC 22A	F115
143,3	9,9	100	1,7	MTC 32A	F115
138,8	10,2	103	0,8	MTC 22A	F115
134,5	10,6	107	2,8	MTC 42A	F130
125,9	11,3	114	1,6	MTC 32A	F115
119,6	11,9	120	2,5	MTC 42A	F130
109,7	12,9	131	1,5	MTC 32A	F115
96,8	14,7	148	1,4	MTC 32A	F115
93,5	15,2	153	2,9	MTC 42A	F130
86,5	16,4	166	1,2	MTC 32A	F115
81,8	17,4	175	2,6	MTC 42A	F130
76,8	18,5	187	1,1	MTC 32A	F115
71,0	20,0	202	2,2	MTC 42A	F130
68,7	20,7	208	1,0	MTC 32A	F115
62,7	22,6	228	2,0	MTC 42A	F130
62,4	22,8	230	0,9	MTC 32A	F115
56,7	25,1	253	0,8	MTC 32A	F115
55,8	25,4	257	1,8	MTC 42A	F130
53,0	26,8	270	3,0	MTC 53A	F115
49,3	28,8	291	1,5	MTC 43A	F115
46,9	30,3	305	2,7	MTC 53A	F115
44,6	31,9	321	1,4	MTC 43A	F115
41,8	34,0	343	2,4	MTC 53A	F115
39,6	35,9	362	1,2	MTC 43A	F115
36,9	38,5	388	2,1	MTC 53A	F115
35,3	40,2	405	1,1	MTC 43A	F115
32,6	43,5	439	1,9	MTC 53A	F115
31,3	45,4	458	1,0	MTC 43A	F115
28,9	49,2	496	1,7	MTC 53A	F115
28,0	50,7	512	0,9	MTC 43A	F115
26,8	53,0	535	2,8	MTC 63A	F130
25,5	55,8	563	1,5	MTC 53A	F115
24,6	57,8	583	0,8	MTC 43A	F115
23,7	59,9	604	2,5	MTC 63A	F130
22,5	63,0	636	1,3	MTC 53A	F115

## VÝKONOVÉ PARAMETRY / PERFORMANCE DATA / LEISTUNGSPARAMETER

$n_2$ [min <sup>-1</sup> ]	$i$ [-]	$M_2$ [Nm]	$S_1$ [-]	Velikost Size Größe	Stand. mot. příruba Stand. mot. flange Stand. Motorflansch
21,1	67,2	677	2,2	MTC 63A	F130
20,1	70,8	714	1,1	MTC 53A	F115
18,4	77,3	780	1,9	MTC 63A	F130
17,7	80,2	809	1,0	MTC 53A	F115
16,0	88,6	894	1,7	MTC 63A	F130
15,7	90,7	915	0,9	MTC 53A	F115
14,1	100,5	1014	1,5	MTC 63A	F130
13,8	102,6	1035	0,8	MTC 53A	F115
13,4	105,9	1068	2,8	MTC 73A	F165
12,4	114,6	1157	1,3	MTC 63A	F130
12,0	118,2	1193	2,5	MTC 73A	F165
11,0	129,5	1306	1,1	MTC 63A	F130
10,7	132,5	1337	2,2	MTC 73A	F165
9,8	145,3	1466	1,0	MTC 63A	F130
9,5	149,8	1511	2,0	MTC 73A	F165
8,5	167,2	1687	0,9	MTC 63A	F130
8,3	171,1	1726	1,7	MTC 73A	F165
7,4	191,6	1933	0,8	MTC 63A	F130
7,2	196,3	1981	1,5	MTC 73A	F165
6,5	220,0	2220	1,4	MTC 73A	F165
5,7	248,7	2509	1,2	MTC 73A	F165
5,0	284,2	2867	1,0	MTC 73A	F165
<b><math>P_1 = 1,5 \text{ kW}</math></b>	<b><math>n_1 = 925 \text{ min}^{-1}</math></b>	<b>1LA7106-6</b>			
246,0	3,4	58	1,7	MTC 32A	F130
219,2	4,2	65	1,6	MTC 32A	F130
195,1	4,7	73	1,8	MTC 32A	F130
171,6	5,4	84	1,7	MTC 32A	F130
149,4	6,2	96	1,5	MTC 32A	F130
131,8	7,0	109	1,3	MTC 32A	F130
120,4	7,7	119	2,9	MTC 42A	F130
117,7	7,9	128	1,2	MTC 32A	F130
104,8	8,8	137	1,2	MTC 32A	F130
93,3	9,9	154	1,1	MTC 32A	F130
93,0	10,0	154	2,9	MTC 42A	F130
87,6	10,6	164	1,8	MTC 42A	F130
82,0	11,3	175	1,0	MTC 32A	F130
77,9	11,9	184	1,6	MTC 42A	F130
71,5	12,9	200	0,9	MTC 32A	F130
69,1	13,4	207	2,2	MTC 42A	F130
63,1	14,7	227	0,9	MTC 32A	F130
60,9	15,2	235	1,9	MTC 42A	F130
57,2	16,2	250	3,0	MTC 52A	F130
56,3	16,4	254	0,8	MTC 32A	F130
53,3	17,4	269	1,7	MTC 42A	F130
50,6	18,3	283	2,8	MTC 52A	F130
46,3	20,0	310	1,5	MTC 42A	F130
44,2	20,9	324	2,5	MTC 52A	F130
40,9	22,6	351	1,3	MTC 42A	F130
38,9	23,8	368	2,2	MTC 52A	F130
36,4	25,4	394	1,1	MTC 42A	F130
34,5	26,8	415	2,0	MTC 53A	F130
32,1	28,8	446	1,0	MTC 43A	F130
30,6	30,3	469	1,7	MTC 53A	F130
29,0	31,9	493	0,9	MTC 43A	F130
28,9	32,0	496	3,0	MTC 62A	F165
28,5	32,5	504	3,0	MTC 63A	F130
27,2	34,0	526	1,6	MTC 53A	F130
25,8	35,9	556	0,8	MTC 43A	F130
24,7	37,4	580	2,6	MTC 63A	F130
24,0	38,5	596	1,4	MTC 53A	F130
21,6	42,9	664	2,3	MTC 63A	F130
21,2	43,5	674	1,2	MTC 53A	F130
19,0	48,7	754	2,0	MTC 63A	F130

$n_2$ [min <sup>-1</sup> ]	$i$ [-]	$M_2$ [Nm]	$S_1$ [-]	Velikost Size Größe	Stand. mot. příruba Stand. mot. flange Stand. Motorflansch
18,8	49,2	761	1,1	MTC 53A	F130
17,5	53,0	821	1,8	MTC 63A	F130
16,6	55,8	864	0,9	MTC 53A	F130
15,5	59,9	927	1,6	MTC 63A	F130
14,7	63,0	976	0,8	MTC 53A	F130
14,4	65,3	994	3,0	MTC 73A	F165
13,8	67,2	1040	1,4	MTC 63A	F130
12,6	73,2	1133	2,6	MTC 73A	F165
12,0	77,3	1197	1,3	MTC 63A	F130
11,3	82,0	1270	2,4	MTC 73A	F165
10,4	88,6	1371	1,1	MTC 63A	F130
10,0	92,7	1435	2,1	MTC 73A	F165
9,2	100,5	1556	1,0	MTC 63A	F130
8,7	105,9	1640	1,8	MTC 73A	F165
8,1	114,6	1775	0,8	MTC 63A	F130
7,8	118,2	1831	1,6	MTC 73A	F165
7,0	132,5	2052	1,5	MTC 73A	F165
6,2	149,8	2319	1,3	MTC 73A	F165
5,4	171,1	2650	1,1	MTC 73A	F165
4,7	196,3	3041	1,0	MTC 73A	F165
4,2	220,0	3408	0,9	MTC 73A	F165
3,7	248,7	3852	0,8	MTC 73A	F165
<b><math>P_1 = 1,8 \text{ kW}</math></b>	<b><math>n_1 = 1380 \text{ min}^{-1}</math></b>	<b>1LA9090-4</b>			
367,0	3,8	47	2,1	MTC 32A	F115
327,0	4,2	53	2,0	MTC 32A	F115
324,7	4,3	53	0,9	MTC 22A	F115
291,1	4,8	59	2,2	MTC 32A	F115
256,0	5,4	67	2,1	MTC 32A	F115
248,2	5,6	69	0,8	MTC 22A	F115
222,9	6,2	77	1,9	MTC 32A	F115
196,6	7,0	87	1,6	MTC 32A	F115
176,5	7,8	97	0,9	MTC 22A	F115
175,6	7,9	98	1,5	MTC 32A	F115
156,3	8,8	110	1,5	MTC 32A	F115
155,2	8,9	111	0,8	MTC 22A	F115
139,3	9,9	123	1,4	MTC 32A	F115
130,7	10,6	132	2,3	MTC 42A	F130
122,3	11,3	141	1,3	MTC 32A	F115
116,3	11,9	148	2,0	MTC 42A	F130
106,6	12,9	161	1,2	MTC 32A	F115
103,1	13,4	167	2,7	MTC 42A	F130
94,1	14,7	183	1,1	MTC 32A	F115
90,8	15,2	189	2,4	MTC 42A	F130
84,0	16,4	205	1,0	MTC 32A	F115
79,5	17,4	216	2,1	MTC 42A	F130
74,6	18,5	230	0,9	MTC 32A	F115
69,0	20,0	249	1,8	MTC 42A	F130
66,8	20,7	257	0,8	MTC 32A	F115
61,0	22,6	282	1,6	MTC 42A	F130
58,0	23,8	296	2,8	MTC 52A	F130
54,3	25,4	317	1,4	MTC 42A	F130
51,5	26,8	334	2,5	MTC 53A	F115
47,9	28,8	359	1,3	MTC 43A	F115
45,6	30,3	377	2,2	MTC 53A	F115
43,3	31,9	397	1,1	MTC 43A	F115
40,6	34,0	423	1,9	MTC 53A	F115
38,5	35,9	447	1,0	MTC 43A	F115
35,8	38,5	480	1,7	MTC 53A	F115
34,3	40,2	501	0,9	MTC 43A	F115
32,2	42,9	534	2,8	MTC 63A	F130
31,7	43,5	542	1,5	MTC 53A	F115
30,4	45,4	566	0,8	MTC 43A	F115
28,4	48,7	606	2,5	MTC 63A	F130

## VÝKONOVÉ PARAMETRY / PERFORMANCE DATA / LEISTUNGSPARAMETER

$n_2$ [min <sup>-1</sup> ]	$i$ [-]	$M_2$ [Nm]	$S_f$ [-]	Velikost Size Größe	Stand. mot. příruba Stand. mot. flange Stand. Motorflansch
28,1	49,2	612	1,3	MTC 53A	F115
26,0	53,0	660	2,3	MTC 63A	F130
24,7	55,8	695	1,2	MTC 53A	F115
23,1	59,9	746	2,0	MTC 63A	F130
21,9	63,0	785	1,0	MTC 53A	F115
20,6	67,2	837	1,8	MTC 63A	F130
19,5	70,8	882	0,9	MTC 53A	F115
17,9	77,3	963	1,6	MTC 63A	F130
17,2	80,2	999	0,8	MTC 53A	F115
16,8	82,0	1021	2,9	MTC 73A	F165
15,6	88,6	1103	1,4	MTC 63A	F130
14,9	92,7	1154	2,6	MTC 73A	F165
13,7	100,5	1252	1,2	MTC 63A	F130
13,0	105,9	1319	2,3	MTC 73A	F165
12,0	114,6	1428	1,1	MTC 63A	F130
11,7	118,2	1473	2,0	MTC 73A	F165
10,7	129,5	1613	0,9	MTC 63A	F130
10,4	132,5	1651	1,8	MTC 73A	F165
9,5	145,3	1810	0,8	MTC 63A	F130
9,2	149,8	1866	1,6	MTC 73A	F165
8,1	171,1	2131	1,4	MTC 73A	F165
7,0	196,3	2446	1,2	MTC 73A	F165
6,3	220,0	2741	1,1	MTC 73A	F165
5,5	248,7	3098	1,0	MTC 73A	F165
4,9	284,2	3540	0,8	MTC 73A	F165
<b>P<sub>1</sub> = 2,2 kW</b>		<b>n<sub>1</sub> = 1420 min<sup>-1</sup></b>		<b>1LA7106-4</b>	
377,7	3,8	56	1,8	MTC 32A	F130
336,5	4,2	62	1,7	MTC 32A	F130
299,6	4,7	70	1,9	MTC 32A	F130
263,5	5,4	80	1,8	MTC 32A	F130
229,4	6,2	92	1,6	MTC 32A	F130
202,3	7,0	104	1,3	MTC 32A	F130
180,7	7,9	116	1,3	MTC 32A	F130
160,8	8,8	131	1,2	MTC 32A	F130
143,3	9,9	147	1,2	MTC 32A	F130
134,5	10,6	156	1,9	MTC 42A	F130
125,9	11,3	167	1,1	MTC 32A	F130
119,6	11,9	176	1,7	MTC 42A	F130
109,7	12,9	192	1,0	MTC 32A	F130
106,0	13,4	198	2,3	MTC 42A	F130
96,8	14,7	217	0,9	MTC 32A	F130
93,5	15,2	225	2,0	MTC 42A	F130
86,5	16,4	243	0,8	MTC 32A	F130
81,8	17,4	257	1,8	MTC 42A	F130
77,6	18,3	271	2,9	MTC 52A	F130
71,0	20,0	296	1,5	MTC 42A	F130
67,9	20,9	310	2,6	MTC 52A	F130
62,7	22,6	335	1,3	MTC 42A	F130
59,7	23,8	352	2,3	MTC 52A	F130
55,8	25,4	376	1,2	MTC 42A	F130
53,0	26,8	396	2,1	MTC 53A	F130
49,3	28,8	426	1,1	MTC 43A	F130
46,9	30,3	448	1,8	MTC 53A	F130
44,6	31,9	471	1,0	MTC 43A	F130
41,8	34,0	503	1,6	MTC 53A	F130
39,6	35,9	531	0,8	MTC 43A	F130
37,9	37,4	554	2,7	MTC 63A	F130
36,9	38,5	570	1,4	MTC 53A	F130
35,3	40,2	595	0,8	MTC 43A	F130
33,1	42,9	634	2,4	MTC 63A	F130
32,6	43,5	644	1,3	MTC 53A	F130
29,2	48,7	720	2,1	MTC 63A	F130
28,9	49,2	727	1,1	MTC 53A	F130

$n_2$ [min <sup>-1</sup> ]	$i$ [-]	$M_2$ [Nm]	$S_f$ [-]	Velikost Size Größe	Stand. mot. příruba Stand. mot. flange Stand. Motorflansch
26,8	53,0	784	1,9	MTC 63A	F130
25,5	55,8	826	1,0	MTC 53A	F130
23,7	59,9	886	1,7	MTC 63A	F130
22,5	63,0	933	0,9	MTC 53A	F130
21,1	67,2	994	1,5	MTC 63A	F130
20,1	70,8	1047	0,8	MTC 53A	F130
19,4	73,2	1082	2,8	MTC 73A	F165
18,4	77,3	1144	1,3	MTC 63A	F130
17,3	82,0	1213	2,5	MTC 73A	F165
16,0	88,6	1310	1,1	MTC 63A	F130
15,3	92,7	1371	2,2	MTC 73A	F165
14,1	100,5	1487	1,0	MTC 63A	F130
13,4	105,9	1567	1,9	MTC 73A	F165
12,4	114,6	1696	0,9	MTC 63A	F130
12,0	118,2	1749	1,7	MTC 73A	F165
11,0	129,5	1916	0,8	MTC 63A	F130
10,7	132,5	1960	1,5	MTC 73A	F165
9,5	149,8	2216	1,4	MTC 73A	F165
8,3	171,1	2532	1,2	MTC 73A	F165
7,2	196,3	2905	1,0	MTC 73A	F165
6,5	220,0	3256	0,9	MTC 73A	F165
5,7	248,7	3680	0,8	MTC 73A	F165
<b>P<sub>1</sub> = 2,2 kW</b>		<b>n<sub>1</sub> = 940 [min<sup>-1</sup>]</b>		<b>1LA7113-6</b>	
250,0	3,8	84	1,2	MTC 32A	F130
222,7	4,2	94	1,1	MTC 32A	F130
198,3	4,7	106	1,2	MTC 32A	F130
194,2	4,8	108	2,6	MTC 42A	F130
174,4	5,4	121	1,2	MTC 32A	F130
174,1	5,4	121	2,5	MTC 42A	F130
155,4	6,0	135	2,4	MTC 42A	F130
151,9	6,2	138	1,0	MTC 32A	F130
138,2	6,8	152	2,2	MTC 42A	F130
133,9	7,0	157	0,9	MTC 32A	F130
122,4	7,7	172	2,0	MTC 42A	F130
119,6	7,9	176	0,9	MTC 32A	F130
107,9	8,7	195	2,3	MTC 42A	F130
106,5	8,8	197	0,8	MTC 32A	F130
94,9	9,9	222	0,8	MTC 32A	F130
94,8	9,9	222	2,8	MTC 52A	F130
94,5	10,0	222	2,0	MTC 42A	F130
89,0	10,6	236	1,3	MTC 42A	F130
84,4	11,1	249	2,7	MTC 52A	F130
79,2	11,9	265	1,1	MTC 42A	F130
74,9	12,6	281	2,5	MTC 52A	F130
70,2	13,4	299	1,5	MTC 42A	F130
66,2	14,2	317	2,3	MTC 52A	F130
61,9	15,2	340	1,3	MTC 42A	F130
58,2	16,2	361	2,0	MTC 52A	F130
54,1	17,4	388	1,2	MTC 42A	F130
51,4	18,3	409	1,9	MTC 52A	F130
47,0	20,0	447	1,0	MTC 42A	F130
44,9	20,9	468	1,8	MTC 52A	F130
41,5	22,6	506	0,9	MTC 42A	F130
39,5	23,8	532	1,5	MTC 52A	F130
38,1	24,6	551	2,7	MTC 62A	F165
37,0	25,4	568	0,8	MTC 42A	F130
36,6	25,7	573	2,6	MTC 63A	F130
35,1	26,8	599	1,4	MTC 53A	F130
33,3	28,2	631	2,4	MTC 62A	F165
32,4	29,0	648	2,3	MTC 63A	F130
31,1	30,3	677	1,2	MTC 53A	F130
29,3	32,0	716	2,1	MTC 62A	F165
28,9	32,5	727	2,1	MTC 63A	F130

## VÝKONOVÉ PARAMETRY / PERFORMANCE DATA / LEISTUNGSPARAMETER

$n_2$ [min <sup>-1</sup> ]	$i$ [-]	$M_2$ [Nm]	$S_1$ [-]	Velikost Size Größe	Stand. mot. příruba Stand. mot. flange Stand. Motorflansch	$n_2$ [min <sup>-1</sup> ]	$i$ [-]	$M_2$ [Nm]	$S_1$ [-]	Velikost Size Größe	Stand. mot. příruba Stand. mot. flange Stand. Motorflansch
27,7	34,0	760	1,1	MTC 53A	F130	31,9	43,5	748	1,1	MTC 53A	F115
25,1	37,4	836	1,8	MTC 63A	F130	28,6	48,7	836	1,8	MTC 63A	F130
24,4	38,5	861	1,0	MTC 53A	F130	28,3	49,2	844	1,0	MTC 53A	F115
21,9	42,9	958	1,6	MTC 63A	F130	26,2	53,0	910	1,6	MTC 63A	F130
21,6	43,5	973	0,8	MTC 53A	F130	24,9	55,8	958	0,9	MTC 53A	F115
21,2	45,1	991	3,0	MTC 73A	F165	23,2	59,9	1028	1,5	MTC 63A	F130
19,3	48,7	1088	1,4	MTC 63A	F130	22,0	63,0	1083	0,8	MTC 53A	F115
18,9	50,5	1111	2,7	MTC 73A	F165	21,7	65,3	1102	2,7	MTC 73A	F165
17,7	53,0	1184	1,3	MTC 63A	F130	20,7	67,2	1153	1,3	MTC 63A	F130
16,7	57,1	1256	2,4	MTC 73A	F165	19,0	73,2	1256	2,4	MTC 73A	F165
15,7	59,9	1338	1,1	MTC 63A	F130	18,0	77,3	1328	1,1	MTC 63A	F130
14,6	65,3	1434	2,1	MTC 73A	F165	17,0	82,0	1408	2,1	MTC 73A	F165
14,0	67,2	1501	1,0	MTC 63A	F130	15,7	88,6	1521	1,0	MTC 63A	F130
12,9	73,2	1635	1,8	MTC 73A	F165	15,0	92,7	1592	1,9	MTC 73A	F165
12,2	77,3	1728	0,9	MTC 63A	F130	13,8	100,5	1726	0,9	MTC 63A	F130
11,5	82,0	1832	1,6	MTC 73A	F165	13,1	105,9	1819	1,6	MTC 73A	F165
10,6	88,6	1979	0,8	MTC 63A	F130	12,1	114,6	1969	0,8	MTC 63A	F130
10,1	92,7	2071	1,4	MTC 73A	F165	11,8	118,2	2031	1,5	MTC 73A	F165
8,9	105,9	2367	1,3	MTC 73A	F165	10,5	132,5	2276	1,3	MTC 73A	F165
8,0	118,2	2643	1,1	MTC 73A	F165	9,3	149,8	2573	1,2	MTC 73A	F165
7,1	132,5	2962	1,0	MTC 73A	F165	8,1	171,1	2939	1	MTC 73A	F165
6,3	149,8	3348	0,9	MTC 73A	F165	7,1	196,3	3372	0,9	MTC 73A	F165
5,5	171,1	3825	0,8	MTC 73A	F165	6,3	220,0	3780	0,8	MTC 73A	F165
<b><math>P_1 = 2,5</math> kW</b>	<b><math>n_1 = 1390</math> [min<sup>-1</sup>]</b>	<b>1LA9096-4</b>									
369,7	3,8	65	1,5	MTC 32A	F115	377,7	3,8	76	1,3	MTC 32A	F130
329,4	4,2	73	1,4	MTC 32A	F115	336,5	4,2	85	1,2	MTC 32A	F130
293,2	4,7	81	1,6	MTC 32A	F115	299,6	4,8	96	1,4	MTC 32A	F130
257,9	5,4	93	1,5	MTC 32A	F115	293,4	4,8	98	2,9	MTC 42A	F130
224,6	6,2	106	1,4	MTC 32A	F115	263,5	5,4	109	1,3	MTC 32A	F130
204,4	6,8	117	2,9	MTC 42A	F130	263,0	5,4	109	2,8	MTC 42A	F130
198,0	7,0	121	1,2	MTC 32A	F115	234,7	6,1	122	2,6	MTC 42A	F130
181,0	7,7	132	2,7	MTC 42A	F130	229,4	6,2	125	1,2	MTC 32A	F130
176,8	7,9	135	1,1	MTC 32A	F115	208,8	6,8	137	2,4	MTC 42A	F130
159,6	8,7	150	3,0	MTC 42A	F130	202,3	7,0	142	1,0	MTC 32A	F130
157,4	8,8	152	1,1	MTC 32A	F115	184,9	7,7	155	2,3	MTC 42A	F130
140,3	9,9	170	1,0	MTC 32A	F115	180,7	7,9	159	0,9	MTC 32A	F130
139,7	10,0	171	2,6	MTC 42A	F130	163,0	8,7	176	2,6	MTC 42A	F130
131,6	10,6	181	1,7	MTC 42A	F130	160,8	8,8	178	0,9	MTC 32A	F130
123,2	11,3	194	0,9	MTC 32A	F115	143,3	9,9	200	0,9	MTC 32A	F130
117,1	11,9	204	1,5	MTC 42A	F130	142,7	10,0	201	2,2	MTC 42A	F130
107,4	12,9	222	0,9	MTC 32A	F115	134,5	10,6	213	1,4	MTC 42A	F130
103,8	13,4	230	2,0	MTC 42A	F130	127,5	11,1	225	2,9	MTC 52A	F130
97,9	14,2	244	3,0	MTC 52A	F130	119,6	11,9	240	1,3	MTC 42A	F130
94,8	14,7	252	0,8	MTC 32A	F115	113,1	12,6	253	2,7	MTC 52A	F130
91,5	15,2	261	1,7	MTC 42A	F130	106,0	13,4	270	1,7	MTC 42A	F130
86,0	16,2	278	2,7	MTC 52A	F130	100,0	14,2	287	2,5	MTC 52A	F130
80,1	17,4	298	1,5	MTC 42A	F130	93,5	15,2	307	1,5	MTC 42A	F130
76,0	18,3	314	2,5	MTC 52A	F130	87,9	16,2	326	2,3	MTC 52A	F130
69,5	20,0	344	1,3	MTC 42A	F130	81,8	17,4	350	1,3	MTC 42A	F130
66,4	20,9	359	2,3	MTC 52A	F130	77,6	18,3	369	2,1	MTC 52A	F130
61,4	22,6	389	1,2	MTC 42A	F130	71,0	20,0	404	1,1	MTC 42A	F130
58,5	23,8	409	2,0	MTC 52A	F130	67,9	20,9	422	1,9	MTC 52A	F130
54,7	25,4	437	1,0	MTC 42A	F130	62,7	22,6	457	1,0	MTC 42A	F130
51,9	26,8	460	1,8	MTC 53A	F115	59,7	23,8	480	1,7	MTC 52A	F130
48,3	28,8	495	0,9	MTC 43A	F115	57,6	24,6	497	3,0	MTC 62A	F165
48,0	29,0	498	3,0	MTC 63A	F130	55,8	25,4	513	0,9	MTC 42A	F130
45,9	30,3	520	1,6	MTC 53A	F115	55,4	25,7	518	2,9	MTC 63A	F130
43,6	31,9	547	0,8	MTC 43A	F115	53,0	26,8	541	1,5	MTC 53A	F130
42,8	32,5	558	2,7	MTC 63A	F130	50,3	28,2	570	2,6	MTC 62A	F165
40,9	34,0	584	1,4	MTC 53A	F115	49,3	28,8	581	0,8	MTC 43A	F130
37,1	37,4	643	2,3	MTC 63A	F130	49,0	29,0	585	2,6	MTC 63A	F130
36,1	38,5	661	1,2	MTC 53A	F115	46,9	30,3	611	1,3	MTC 53A	F130
32,4	42,9	736	2,0	MTC 63A	F130	44,3	32,0	646	2,3	MTC 62A	F165

## VÝKONOVÉ PARAMETRY / PERFORMANCE DATA / LEISTUNGSPARAMETER

$n_2$ [min <sup>-1</sup> ]	$i$ [-]	$M_2$ [Nm]	$S_1$ [-]	Velikost Size Größe	Stand. mot. příruba Stand. mot. flange Stand. Motorflansch	$n_2$ [min <sup>-1</sup> ]	$i$ [-]	$M_2$ [Nm]	$S_1$ [-]	Velikost Size Größe	Stand. mot. příruba Stand. mot. flange Stand. Motorflansch
43,7	32,5	656	2,3	MTC 63A	F130	32,8	29,0	874	1,7	MTC 63A	F165
41,8	34,0	686	1,2	MTC 53A	F130	31,4	30,3	913	0,9	MTC 53A	F165
37,9	37,4	755	2,0	MTC 63A	F130	29,7	32,0	966	1,6	MTC 62A	F165
36,9	38,5	777	1,1	MTC 53A	F130	29,6	32,0	968	2,6	MTC 72A	F265
33,1	42,9	865	1,7	MTC 63A	F130	29,2	32,5	980	1,5	MTC 63A	F165
32,6	43,5	879	0,9	MTC 53A	F130	27,9	34,0	1025	0,8	MTC 53A	F165
29,2	48,7	982	1,5	MTC 63A	F130	27,5	34,6	1042	2,9	MTC 73A	F165
28,9	49,2	992	0,8	MTC 53A	F130	25,4	37,4	1129	1,3	MTC 63A	F165
28,6	50,5	1003	3,0	MTC 73A	F165	24,1	39,5	1191	2,5	MTC 73A	F165
26,8	53,0	1069	1,4	MTC 63A	F130	22,2	42,9	1293	1,2	MTC 63A	F165
25,3	57,1	1133	2,6	MTC 73A	F165	21,4	45,1	1337	2,2	MTC 73A	F165
23,7	59,9	1208	1,2	MTC 63A	F130	19,5	48,7	1468	1,0	MTC 63A	F165
22,1	65,3	1295	2,3	MTC 73A	F165	19,1	50,5	1499	2,0	MTC 73A	F165
21,1	67,2	1355	1,1	MTC 63A	F130	17,9	53,0	1598	0,9	MTC 63A	F165
19,4	73,2	1476	2,0	MTC 73A	F165	16,9	57,1	1694	1,8	MTC 73A	F165
18,4	77,3	1559	1,0	MTC 63A	F130	15,9	59,9	1805	0,8	MTC 63A	F165
17,3	82,0	1654	1,8	MTC 73A	F165	14,8	65,3	1935	1,6	MTC 73A	F165
16,0	88,6	1787	0,8	MTC 63A	F130	13,0	73,2	2206	1,4	MTC 73A	F165
15,3	92,7	1870	1,6	MTC 73A	F165	11,6	82,0	2472	1,2	MTC 73A	F165
13,4	105,9	2137	1,4	MTC 73A	F165	10,3	92,7	2795	1,1	MTC 73A	F165
12,0	118,2	2385	1,3	MTC 73A	F165	9,0	105,9	3193	0,9	MTC 73A	F165
10,7	132,5	2673	1,1	MTC 73A	F165	8,0	118,2	3566	0,8	MTC 73A	F165
9,5	149,8	3022	1,0	MTC 73A	F165	7,2	132,5	3996	0,8	MTC 73A	F165
8,3	171,1	3452	0,9	MTC 73A	F165	<b>P<sub>1</sub> = 4 kW</b>		<b>n<sub>1</sub> = 1440 [min<sup>-1</sup>]</b>		<b>1LA7113-4</b>	
7,2	196,3	3961	0,8	MTC 73A	F165	383,0	3,8	100	1,0	MTC 32A	F130
<b>P<sub>1</sub> = 3 kW</b>						<b>n<sub>1</sub> = 950 [min<sup>-1</sup>]</b>		<b>1LA7130-6</b>			
252,7	3,8	113	0,9	MTC 32A	F165	341,2	4,2	112	0,9	MTC 32A	F130
225,1	4,2	127	0,8	MTC 32A	F165	303,8	4,7	126	1,0	MTC 32A	F130
200,4	4,7	143	0,9	MTC 32A	F165	297,5	4,8	128	2,2	MTC 42A	F130
196,3	4,8	146	1,9	MTC 42A	F165	267,2	5,4	143	1,0	MTC 32A	F130
176,3	5,4	163	0,9	MTC 32A	F165	266,7	5,4	143	2,1	MTC 42A	F130
175,9	5,4	163	1,9	MTC 42A	F165	238,0	6,1	161	2,0	MTC 42A	F130
157,0	6,1	183	1,8	MTC 42A	F165	232,6	6,2	164	0,9	MTC 32A	F130
153,5	6,2	187	0,8	MTC 32A	F165	211,8	6,8	180	1,9	MTC 42A	F130
153,5	6,2	187	2,9	MTC 52A	F165	205,1	7,0	186	0,8	MTC 32A	F130
139,7	6,8	205	1,6	MTC 42A	F165	187,5	7,7	204	1,7	MTC 42A	F130
136,7	7,0	210	2,8	MTC 52A	F165	184,1	7,8	207	2,9	MTC 52A	F130
123,7	7,7	232	1,5	MTC 42A	F165	165,3	8,7	231	1,9	MTC 42A	F130
121,5	7,8	236	2,6	MTC 52A	F165	165,3	8,7	231	2,7	MTC 52A	F130
109,1	8,7	263	1,7	MTC 42A	F165	145,2	9,9	263	2,4	MTC 52A	F130
109,1	8,7	263	2,4	MTC 52A	F165	144,7	10,0	264	1,7	MTC 42A	F130
95,8	9,9	299	2,1	MTC 52A	F165	136,4	10,6	280	1,1	MTC 42A	F130
95,5	10,0	300	1,5	MTC 42A	F165	129,3	11,1	296	2,2	MTC 52A	F130
90,0	10,6	319	0,9	MTC 42A	F165	121,3	11,9	315	1,0	MTC 42A	F130
85,3	11,1	336	2,0	MTC 52A	F165	114,7	12,6	333	2,1	MTC 52A	F130
80,0	11,9	358	0,8	MTC 42A	F165	107,5	13,4	355	1,3	MTC 42A	F130
75,7	12,6	379	1,8	MTC 52A	F165	101,4	14,2	377	1,9	MTC 52A	F130
70,9	13,4	404	1,1	MTC 42A	F165	94,8	15,2	403	1,1	MTC 42A	F130
66,9	14,2	428	1,7	MTC 52A	F165	89,1	16,2	429	1,7	MTC 52A	F130
62,5	15,2	458	1,0	MTC 42A	F165	82,9	17,4	461	1,0	MTC 42A	F130
58,8	16,2	487	1,5	MTC 52A	F165	78,7	18,3	485	1,6	MTC 52A	F130
56,2	16,9	509	2,8	MTC 62A	F165	75,5	19,1	506	3,0	MTC 62A	F165
54,7	17,4	524	0,9	MTC 42A	F165	72,0	20,0	531	0,8	MTC 42A	F130
51,9	18,3	552	1,4	MTC 52A	F165	68,8	20,9	555	1,5	MTC 52A	F130
49,8	19,1	575	2,6	MTC 62A	F165	67,3	21,4	568	2,6	MTC 62A	F165
45,4	20,9	631	1,3	MTC 52A	F165	60,6	23,8	631	1,3	MTC 52A	F130
44,4	21,4	646	2,3	MTC 62A	F165	58,4	24,6	654	2,3	MTC 62A	F165
39,9	23,8	717	1,1	MTC 52A	F165	56,1	25,7	680	2,2	MTC 63A	F130
38,6	24,6	743	2,0	MTC 62A	F165	53,8	26,8	711	1,2	MTC 53A	F130
37,0	25,7	774	1,9	MTC 63A	F165	51,0	28,2	749	2,0	MTC 62A	F165
35,5	26,8	808	1,0	MTC 53A	F165	49,7	29,0	769	2,0	MTC 63A	F130
33,8	28,1	847	3,0	MTC 72A	F265	47,6	30,3	803	1,0	MTC 53A	F130
33,7	28,2	851	1,8	MTC 62A	F165	44,9	32,0	850	1,8	MTC 62A	F165
						44,3	32,5	862	1,7	MTC 63A	F130

## VÝKONOVÉ PARAMETRY / PERFORMANCE DATA / LEISTUNGSPARAMETER

$n_2$ [min <sup>-1</sup> ]	$i$ [-]	$M_2$ [Nm]	$S_f$ [-]	Velikost Size Größe	Stand. mot. příruba Stand. mot. flange Stand. Motorflansch	$n_2$ [min <sup>-1</sup> ]	$i$ [-]	$M_2$ [Nm]	$S_f$ [-]	Velikost Size Größe	Stand. mot. příruba Stand. mot. flange Stand. Motorflansch
42,4	34,0	902	0,9	MTC 53A	F130	32,9	42,9	1161	1,3	MTC 63A	F130
38,5	37,4	993	1,5	MTC 63A	F130	31,8	45,1	1201	2,5	MTC 73A	F165
37,4	38,5	1021	0,8	MTC 53A	F130	29,0	48,7	1318	1,1	MTC 63A	F130
36,5	39,5	1048	2,9	MTC 73A	F165	28,4	50,5	1346	2,2	MTC 73A	F165
33,6	42,9	1137	1,3	MTC 63A	F130	26,6	53,0	1436	1,0	MTC 63A	F130
32,5	45,1	1176	2,6	MTC 73A	F165	25,1	57,1	1522	2,0	MTC 73A	F165
29,6	48,7	1291	1,2	MTC 63A	F130	23,6	59,9	1622	0,9	MTC 63A	F130
29,0	50,5	1318	2,3	MTC 73A	F165	22,0	65,3	1739	1,7	MTC 73A	F165
27,2	53,0	1406	1,1	MTC 63A	F130	21,0	67,2	1819	0,8	MTC 63A	F130
25,6	57,1	1490	2,0	MTC 73A	F165	19,3	73,2	1982	1,5	MTC 73A	F165
24,1	59,9	1588	0,9	MTC 63A	F130	17,2	82,0	2221	1,4	MTC 73A	F165
22,4	65,3	1702	1,8	MTC 73A	F165	15,2	92,7	2511	1,2	MTC 73A	F165
21,4	67,2	1781	0,8	MTC 63A	F130	13,3	105,9	2869	1,0	MTC 73A	F165
19,7	73,2	1941	1,5	MTC 73A	F165	11,9	118,2	3203	0,9	MTC 73A	F165
17,6	82,0	2175	1,4	MTC 73A	F165	10,6	132,5	3590	0,8	MTC 73A	F165
15,5	92,7	2458	1,2	MTC 73A	F165	<b>P<sub>i</sub> = 4 kW</b>		<b>n<sub>i</sub> = 950 [min<sup>-1</sup>]</b>		<b>1LA7133-6</b>	
13,6	105,9	2809	1,1	MTC 73A	F165	196,3	4,8	195	1,4	MTC 42A	F165
12,2	118,2	3136	1,0	MTC 73A	F165	175,9	5,4	217	1,4	MTC 42A	F165
10,9	132,5	3515	0,9	MTC 73A	F165	175,0	5,4	218	2,3	MTC 52A	F165
9,6	149,8	3973	0,8	MTC 73A	F165	157,0	6,1	243	1,3	MTC 42A	F165
<b>P<sub>i</sub> = 4 kW</b>		<b>n<sub>i</sub> = 1410 [min<sup>-1</sup>]</b>		<b>1LA9107-4</b>		153,5	6,2	249	2,2	MTC 52A	F165
375,0	3,8	102	1,0	MTC 32A	F130	139,7	6,8	273	1,2	MTC 42A	F165
334,1	4,2	114	0,9	MTC 32A	F130	136,7	7,0	280	2,1	MTC 52A	F165
297,5	4,7	128	1,0	MTC 32A	F130	123,7	7,7	309	1,1	MTC 42A	F165
291,3	4,8	131	2,1	MTC 42A	F130	121,5	7,8	314	1,9	MTC 52A	F165
261,6	5,4	146	1,0	MTC 32A	F130	109,1	8,7	350	1,3	MTC 42A	F165
261,1	5,4	146	2,1	MTC 42A	F130	109,1	8,7	350	1,8	MTC 52A	F165
233,1	6,1	164	2,0	MTC 42A	F130	95,8	9,9	399	1,6	MTC 52A	F165
227,8	6,2	168	0,9	MTC 32A	F130	95,6	9,9	400	3,0	MTC 62A	F165
207,4	6,8	184	1,8	MTC 42A	F130	95,5	10,0	400	1,1	MTC 42A	F165
183,6	7,7	208	1,7	MTC 42A	F130	86,6	11,0	441	2,8	MTC 62A	F165
180,3	7,8	212	2,9	MTC 52A	F130	85,3	11,1	448	1,5	MTC 52A	F165
161,9	8,7	236	1,9	MTC 42A	F130	76,9	12,4	497	2,6	MTC 62A	F165
161,9	8,7	236	2,6	MTC 52A	F130	75,7	12,6	505	1,4	MTC 52A	F165
142,1	9,9	269	2,3	MTC 52A	F130	70,9	13,4	538	0,8	MTC 42A	F165
141,7	10,0	270	1,7	MTC 42A	F130	70,4	13,5	542	2,5	MTC 62A	F165
133,5	10,6	286	1,0	MTC 42A	F130	66,9	14,2	571	1,3	MTC 52A	F165
126,6	11,1	302	2,2	MTC 52A	F130	63,1	15,1	606	2,3	MTC 62A	F165
118,8	11,9	322	0,9	MTC 42A	F130	58,8	16,2	650	1,1	MTC 52A	F165
112,4	12,6	340	2,0	MTC 52A	F130	56,2	16,9	679	2,1	MTC 62A	F165
105,3	13,4	363	1,2	MTC 42A	F130	51,9	18,3	736	1,1	MTC 52A	F165
99,3	14,2	385	1,9	MTC 52A	F130	49,8	19,1	767	2,0	MTC 62A	F165
92,8	15,2	412	1,1	MTC 42A	F130	45,4	20,9	841	1,0	MTC 52A	F165
87,3	16,2	438	1,7	MTC 52A	F130	44,4	21,4	861	1,7	MTC 62A	F165
81,2	17,4	470	1,0	MTC 42A	F130	39,9	23,8	956	0,9	MTC 52A	F165
77,1	18,3	496	1,6	MTC 52A	F130	38,6	24,6	991	1,5	MTC 62A	F165
73,9	19,1	517	2,9	MTC 62A	F165	38,2	24,8	999	2,8	MTC 72A	F265
70,5	20,0	542	0,8	MTC 42A	F130	37,0	25,7	1031	1,5	MTC 63A	F165
67,4	20,9	567	1,4	MTC 52A	F130	35,5	26,8	1077	0,8	MTC 53A	F165
65,9	21,4	580	2,6	MTC 62A	F165	34,8	27,3	1097	2,4	MTC 73A	F165
59,3	23,8	644	1,3	MTC 52A	F130	33,8	28,1	1129	2,3	MTC 72A	F265
57,2	24,6	668	2,2	MTC 62A	F165	33,7	28,2	1135	1,3	MTC 62A	F165
55,0	25,7	695	2,2	MTC 63A	F130	32,8	29,0	1165	1,3	MTC 63A	F165
52,6	26,8	726	1,1	MTC 53A	F130	31,1	30,6	1230	2,4	MTC 73A	F165
49,9	28,2	765	2,0	MTC 62A	F165	29,7	32,0	1288	1,2	MTC 62A	F165
48,7	29,0	785	1,9	MTC 63A	F130	29,6	32,1	1290	2,0	MTC 72A	F265
46,6	30,3	820	1,0	MTC 53A	F130	29,2	32,5	1307	1,1	MTC 63A	F165
44,0	32,0	868	1,7	MTC 62A	F165	27,5	34,6	1390	2,2	MTC 73A	F165
43,4	32,5	881	1,7	MTC 63A	F130	25,4	37,4	1505	1,0	MTC 63A	F165
41,5	34,0	921	0,9	MTC 53A	F130	24,1	39,5	1588	1,9	MTC 73A	F165
37,7	37,4	1014	1,5	MTC 63A	F130	22,2	42,9	1724	0,9	MTC 63A	F165
36,6	38,5	1043	0,8	MTC 53A	F130	21,4	45,1	1783	1,7	MTC 73A	F165
35,7	39,5	1070	2,8	MTC 73A	F165	19,5	48,7	1957	0,8	MTC 63A	F165

## VÝKONOVÉ PARAMETRY / PERFORMANCE DATA / LEISTUNGSPARAMETER

$n_2$ [min <sup>-1</sup> ]	$i$ [-]	$M_2$ [Nm]	$S_1$ [-]	Velikost Size Größe	Stand. mot. příruba Stand. mot. flange Stand. Motorflansch	$n_2$ [min <sup>-1</sup> ]	$i$ [-]	$M_2$ [Nm]	$S_1$ [-]	Velikost Size Größe	Stand. mot. příruba Stand. mot. flange Stand. Motorflansch
19,1	50,5	1998	1,5	MTC 73A	F165	266,7	5,4	197	1,5	MTC 42A	F130
16,9	57,1	2259	1,3	MTC 73A	F165	265,2	5,4	198	2,6	MTC 52A	F130
14,8	65,3	2580	1,2	MTC 73A	F165	238,0	6,1	221	1,4	MTC 42A	F130
13,0	73,2	2941	1,0	MTC 73A	F165	232,6	6,2	226	2,4	MTC 52A	F130
11,6	82,0	3297	0,9	MTC 73A	F165	211,8	6,8	248	1,4	MTC 42A	F130
10,3	92,7	3726	0,8	MTC 73A	F165	207,2	7,0	254	2,3	MTC 52A	F130
<b>P<sub>1</sub> = 5,5 kW</b>		<b>n<sub>1</sub> = 1450 [min<sup>-1</sup>]</b>		<b>1LA7130-4</b>							
299,6	4,8	175	1,6	MTC 42A	F165	187,5	7,7	280	1,2	MTC 42A	F130
268,5	5,4	196	1,6	MTC 42A	F165	184,1	7,8	285	2,1	MTC 52A	F130
267,0	5,4	197	2,6	MTC 52A	F165	165,3	8,7	318	1,4	MTC 42A	F130
239,7	6,1	219	1,5	MTC 42A	F165	165,3	8,7	318	2,0	MTC 52A	F130
234,2	6,2	224	2,4	MTC 52A	F165	145,2	9,9	362	1,7	MTC 52A	F130
213,2	6,8	246	1,4	MTC 42A	F165	144,7	10,0	363	1,2	MTC 42A	F130
208,6	7,0	252	2,3	MTC 52A	F165	136,4	10,6	385	0,8	MTC 42A	F130
188,8	7,7	278	1,3	MTC 42A	F165	129,3	11,1	406	1,6	MTC 52A	F130
185,4	7,8	283	2,2	MTC 52A	F165	116,6	12,4	451	2,8	MTC 62A	F165
166,5	8,7	316	1,4	MTC 42A	F165	114,7	12,6	458	1,5	MTC 52A	F130
166,5	8,7	316	2,0	MTC 52A	F165	107,5	13,4	488	0,9	MTC 42A	F130
146,2	9,9	359	1,8	MTC 52A	F165	106,7	13,5	492	2,7	MTC 62A	F165
145,7	10,0	360	1,2	MTC 42A	F165	101,4	14,2	518	1,4	MTC 52A	F130
137,3	10,6	383	0,8	MTC 42A	F165	95,6	15,1	549	2,5	MTC 62A	F165
130,2	11,1	404	1,6	MTC 52A	F165	94,8	15,2	554	0,8	MTC 42A	F130
117,4	12,4	447	2,9	MTC 62A	F165	89,1	16,2	589	1,3	MTC 52A	F130
115,5	12,6	455	1,5	MTC 52A	F165	85,3	16,9	616	2,3	MTC 62A	F165
108,3	13,4	485	0,9	MTC 42A	F165	78,7	18,3	667	1,2	MTC 52A	F130
107,5	13,5	489	2,7	MTC 62A	F165	75,5	19,1	696	2,2	MTC 62A	F165
102,1	14,2	514	1,4	MTC 52A	F165	68,8	20,9	763	1,1	MTC 52A	F130
96,3	15,1	546	2,5	MTC 62A	F165	67,3	21,4	781	1,9	MTC 62A	F165
95,5	15,2	550	0,8	MTC 42A	F165	60,6	23,8	867	0,9	MTC 52A	F130
89,7	16,2	585	1,3	MTC 52A	F165	58,4	24,6	899	1,7	MTC 62A	F165
85,8	16,9	612	2,4	MTC 62A	F165	56,1	25,7	936	1,6	MTC 63A	F130
79,3	18,3	663	1,2	MTC 52A	F165	53,8	26,8	977	0,8	MTC 53A	F130
76,0	19,1	691	2,2	MTC 62A	F165	52,8	27,3	995	2,7	MTC 73A	F165
69,3	20,9	758	1,1	MTC 52A	F165	51,0	28,2	1030	1,5	MTC 62A	F165
67,7	21,4	776	1,9	MTC 62A	F165	49,7	29,0	1057	1,4	MTC 63A	F130
61,0	23,8	861	1,0	MTC 52A	F165	47,1	30,6	1115	2,6	MTC 73A	F165
58,8	24,6	893	1,7	MTC 62A	F165	44,9	32,0	1169	1,3	MTC 62A	F165
56,5	25,7	929	1,6	MTC 63A	F165	44,3	32,5	1186	1,3	MTC 63A	F130
54,1	26,8	970	0,8	MTC 53A	F165	41,7	34,6	1261	2,4	MTC 73A	F165
53,2	27,3	988	2,7	MTC 73A	F165	38,5	37,4	1365	1,1	MTC 63A	F130
51,6	28,1	1017	2,5	MTC 72A	F265	36,5	39,5	1440	2,1	MTC 73A	F165
51,4	28,2	1023	1,5	MTC 62A	F165	33,6	42,9	1564	1,0	MTC 63A	F130
50,0	29,0	1050	1,4	MTC 63A	F165	32,5	45,1	1617	1,9	MTC 73A	F165
47,4	30,6	1108	2,6	MTC 73A	F165	29,6	48,7	1775	0,8	MTC 63A	F130
45,3	32,0	1161	1,3	MTC 62A	F165	29,0	50,5	1813	1,7	MTC 73A	F165
45,2	32,1	1162	2,2	MTC 72A	F265	27,2	53,0	1933	0,8	MTC 63A	F130
44,6	32,5	1178	1,3	MTC 63A	F165	25,6	57,1	2049	1,5	MTC 73A	F165
42,0	34,6	1252	2,4	MTC 73A	F165	22,4	65,3	2341	1,3	MTC 73A	F165
38,7	37,4	1356	1,1	MTC 63A	F165	19,7	73,2	2668	1,1	MTC 73A	F165
36,7	39,5	1431	2,1	MTC 73A	F165	17,6	82,0	2990	1,0	MTC 73A	F165
33,8	42,9	1553	1,0	MTC 63A	F165	15,5	92,7	3380	0,9	MTC 73A	F165
32,7	45,1	1606	1,9	MTC 73A	F165	13,6	105,9	3862	0,8	MTC 73A	F165
29,8	48,7	1775	0,9	MTC 63A	F165	<b>P<sub>1</sub> = 5,5 kW</b>		<b>n<sub>1</sub> = 950 [min<sup>-1</sup>]</b>		<b>1LA7134-6</b>	
29,2	50,5	1800	1,7	MTC 73A	F165	196,3	4,8	268	1,0	MTC 42A	F165
27,4	53,0	1920	0,8	MTC 63A	F165	175,9	5,4	299	1,0	MTC 42A	F165
25,8	57,1	2035	1,5	MTC 73A	F165	175,0	5,4	300	1,7	MTC 52A	F165
22,6	65,3	2325	1,3	MTC 73A	F165	172,4	5,5	305	3,0	MTC 62A	F165
19,8	73,2	2650	1,1	MTC 73A	F165	157,0	6,1	335	1,0	MTC 42A	F165
17,7	82,0	2970	1,0	MTC 73A	F165	156,8	6,1	335	2,9	MTC 62A	F165
15,6	92,7	3357	0,9	MTC 73A	F165	153,5	6,2	342	1,6	MTC 52A	F165
13,7	105,9	3835	0,8	MTC 73A	F165	142,0	6,7	370	2,8	MTC 62A	F165
<b>P<sub>1</sub> = 5,5 kW</b>		<b>n<sub>1</sub> = 1440 [min<sup>-1</sup>]</b>		<b>1LA9113-4</b>							
297,5	4,8	177	1,6	MTC 42A	F130	139,7	6,8	376	0,9	MTC 42A	F165
						136,7	7,0	384	1,5	MTC 52A	F165
						126,0	7,5	417	2,6	MTC 62A	F165

## VÝKONOVÉ PARAMETRY / PERFORMANCE DATA / LEISTUNGSPARAMETER

$n_2$ [min <sup>-1</sup> ]	$i$ [-]	$M_2$ [Nm]	$S_i$ [-]	Velikost Size Größe	Stand. mot. příruba Stand. mot. flange Stand. Motorflansch	$n_2$ [min <sup>-1</sup> ]	$i$ [-]	$M_2$ [Nm]	$S_i$ [-]	Velikost Size Größe	Stand. mot. příruba Stand. mot. flange Stand. Motorflansch
123,7	7,7	425	0,8	MTC 42A	F165	115,5	12,6	620	1,1	MTC 52A	F165
121,5	7,8	432	1,4	MTC 52A	F165	107,5	13,5	666	2,0	MTC 62A	F165
115,3	8,2	456	2,5	MTC 62A	F165	102,1	14,2	701	1,0	MTC 52A	F165
109,1	8,7	482	0,9	MTC 42A	F165	96,3	15,1	744	1,9	MTC 62A	F165
109,1	8,7	482	1,3	MTC 52A	F165	89,7	16,2	798	0,9	MTC 52A	F165
105,3	9,0	499	2,4	MTC 62A	F165	85,8	16,9	834	1,7	MTC 62A	F165
95,8	9,9	549	1,1	MTC 52A	F165	84,5	17,2	847	3,0	MTC 72A	F265
95,6	9,9	550	2,2	MTC 62A	F165	79,3	18,3	904	0,9	MTC 52A	F165
95,5	10,0	550	0,8	MTC 42A	F165	76,0	19,1	943	1,6	MTC 62A	F165
86,6	11,0	607	2,0	MTC 62A	F165	73,7	19,7	972	2,7	MTC 72A	F265
85,3	11,1	616	1,1	MTC 52A	F165	69,3	20,9	1033	0,8	MTC 52A	F165
76,9	12,4	683	1,9	MTC 62A	F165	67,7	21,4	1058	1,4	MTC 62A	F165
75,7	12,6	694	1,0	MTC 52A	F165	65,4	22,2	1095	2,5	MTC 72A	F265
70,4	13,5	746	1,8	MTC 62A	F165	58,8	24,6	1217	1,2	MTC 62A	F165
66,9	14,2	785	0,9	MTC 52A	F165	58,4	24,8	1227	2,3	MTC 72A	F265
63,7	14,9	825	2,9	MTC 72A	F265	56,5	25,7	1267	1,2	MTC 63A	F165
63,1	15,1	833	1,7	MTC 62A	F165	53,2	27,3	1348	2,0	MTC 73A	F165
58,8	16,2	894	0,8	MTC 52A	F165	51,6	28,1	1387	1,8	MTC 72A	F265
56,2	16,9	934	1,5	MTC 62A	F165	51,4	28,2	1395	1,1	MTC 62A	F165
55,4	17,2	948	2,6	MTC 72A	F265	50,0	29,0	1432	1,0	MTC 63A	F165
51,9	18,3	1011	0,8	MTC 52A	F165	47,4	30,6	1511	1,9	MTC 73A	F165
49,8	19,1	1055	1,4	MTC 62A	F165	45,3	32,0	1583	0,9	MTC 62A	F165
48,3	19,7	1088	2,4	MTC 72A	F265	45,2	32,1	1585	1,6	MTC 72A	F265
44,4	21,4	1184	1,3	MTC 62A	F165	44,6	32,5	1606	0,9	MTC 63A	F165
42,9	22,2	1226	2,2	MTC 72A	F265	42,0	34,6	1707	1,8	MTC 73A	F165
38,6	24,6	1362	1,1	MTC 62A	F165	38,7	37,4	1848	0,8	MTC 63A	F165
38,2	24,8	1373	2,1	MTC 72A	F265	36,7	39,5	1951	1,5	MTC 73A	F165
37,0	25,7	1418	1,1	MTC 63A	F165	32,7	45,1	2190	1,4	MTC 73A	F165
34,8	27,3	1508	1,8	MTC 73A	F165	29,2	50,5	2455	1,2	MTC 73A	F165
33,8	28,1	1553	1,6	MTC 72A	F265	25,8	57,1	2775	1,1	MTC 73A	F165
33,7	28,2	1561	1,0	MTC 62A	F165	22,6	65,3	3170	0,9	MTC 73A	F165
32,8	29,0	1602	0,9	MTC 63A	F165	19,8	73,2	3613	0,8	MTC 73A	F165
31,1	30,6	1691	1,7	MTC 73A	F165	<b>P<sub>i</sub> = 7,5 kW</b>		<b>n<sub>i</sub> = 960 [min<sup>-1</sup>]</b>		<b>1LA7163-6</b>	
29,7	32,0	1772	0,8	MTC 62A	F165	198,3	4,8	361	0,8	MTC 42A	F300
29,6	32,1	1774	1,4	MTC 72A	F265	177,8	5,4	403	0,8	MTC 42A	F300
29,2	32,5	1798	0,8	MTC 63A	F165	176,8	5,4	405	1,3	MTC 52A	F300
27,5	34,6	1911	1,6	MTC 73A	F165	174,2	5,5	411	2,2	MTC 62A	F300
24,1	39,5	2183	1,4	MTC 73A	F165	158,4	6,1	452	2,1	MTC 62A	F300
21,4	45,1	2452	1,2	MTC 73A	F165	155,1	6,2	462	1,2	MTC 52A	F300
19,1	50,5	2747	1,1	MTC 73A	F165	143,5	6,7	499	2,0	MTC 62A	F300
16,9	57,1	3106	1,0	MTC 73A	F165	138,1	7,0	519	1,1	MTC 52A	F300
14,8	65,3	3548	0,8	MTC 73A	F165	127,3	7,5	563	1,9	MTC 62A	F300
<b>P<sub>i</sub> = 7,5 kW</b>		<b>n<sub>i</sub> = 1450 [min<sup>-1</sup>]</b>		<b>1LA7133-4</b>		122,8	7,8	583	1,0	MTC 52A	F300
299,6	4,8	239	1,2	MTC 42A	F165	116,5	8,2	615	1,9	MTC 62A	F300
268,5	5,4	267	1,1	MTC 42A	F165	110,2	8,7	650	1,0	MTC 52A	F300
267,0	5,4	268	1,9	MTC 52A	F165	106,4	9,0	673	1,8	MTC 62A	F300
239,7	6,1	299	1,1	MTC 42A	F165	96,8	9,9	740	0,9	MTC 52A	F300
234,2	6,2	306	1,8	MTC 52A	F165	96,6	9,9	742	1,6	MTC 62A	F300
213,2	6,8	336	1,0	MTC 42A	F165	95,2	10,1	752	2,8	MTC 72A	F300
208,6	7,0	343	1,7	MTC 52A	F165	87,5	11,0	819	1,5	MTC 62A	F300
192,3	7,5	373	2,9	MTC 62A	F165	86,2	11,1	831	0,8	MTC 52A	F300
188,8	7,7	379	0,9	MTC 42A	F165	84,4	11,4	849	2,6	MTC 72A	F300
185,4	7,8	386	1,6	MTC 52A	F165	77,7	12,4	921	1,4	MTC 62A	F300
176,0	8,2	407	2,9	MTC 62A	F165	73,4	13,1	976	2,4	MTC 72A	F300
166,5	8,7	430	1,0	MTC 42A	F165	71,2	13,5	1007	1,3	MTC 62A	F300
166,5	8,7	430	1,4	MTC 52A	F165	64,3	14,9	1113	2,2	MTC 72A	F300
160,8	9,0	446	2,6	MTC 62A	F165	63,7	15,1	1124	1,2	MTC 62A	F300
146,2	9,9	490	1,3	MTC 52A	F165	56,8	16,9	1260	1,1	MTC 62A	F300
145,9	9,9	491	2,4	MTC 62A	F165	56,0	17,2	1280	2	MTC 72A	F300
145,7	10,0	492	0,9	MTC 42A	F165	50,3	19,1	1424	1,1	MTC 62A	F300
132,2	11,0	542	2,3	MTC 62A	F165	48,8	19,7	1468	1,8	MTC 72A	F300
130,2	11,1	550	1,2	MTC 52A	F165	44,8	21,4	1597	0,9	MTC 62A	F300
117,4	12,4	610	2,1	MTC 62A	F165	43,3	22,2	1654	1,6	MTC 72A	F300

## VÝKONOVÉ PARAMETRY / PERFORMANCE DATA / LEISTUNGSPARAMETER

$n_2$ [min <sup>-1</sup> ]	$i$ [-]	$M_2$ [Nm]	$S_f$ [-]	Velikost Size Größe	Stand. mot. příruba Stand. mot. flange Stand. Motorflansch
39,0	24,6	1838	0,8	MTC 62A	F300
38,6	24,8	1853	1,5	MTC 72A	F300
37,4	25,7	1913	0,8	MTC 63A	F300
35,2	27,3	2036	1,3	MTC 73A	F300
34,2	28,1	2095	1,2	MTC 72A	F300
31,4	30,6	2282	1,3	MTC 73A	F300
29,9	32,1	2394	1,1	MTC 72A	F300
27,8	34,6	2579	1,2	MTC 73A	F300
24,3	39,5	2946	1,0	MTC 73A	F300
21,7	45,1	3308	0,9	MTC 73A	F300
19,3	50,5	3707	0,8	MTC 73A	F300
<b><math>P_1 = 8,6</math> kW</b>	<b><math>n_1 = 1440</math> [min<sup>-1</sup>]</b>	<b>1LA9130-4</b>			
297,5	4,8	276	1,0	MTC 42A	F165
266,7	5,4	308	1,0	MTC 42A	F165
265,2	5,4	310	1,6	MTC 52A	F165
238,0	6,1	345	0,9	MTC 42A	F165
237,6	6,1	346	2,8	MTC 62A	F165
232,6	6,2	353	1,5	MTC 52A	F165
215,2	6,7	382	2,7	MTC 62A	F165
211,8	6,8	388	0,9	MTC 42A	F165
207,2	7,0	396	1,5	MTC 52A	F165
191,0	7,5	430	2,5	MTC 62A	F165
187,5	7,7	438	0,8	MTC 42A	F165
184,1	7,8	446	1,4	MTC 52A	F165
174,8	8,2	470	2,5	MTC 62A	F165
165,3	8,7	497	0,9	MTC 42A	F165
165,3	8,7	497	1,2	MTC 52A	F165
159,6	9,0	514	2,3	MTC 62A	F165
145,2	9,9	566	1,1	MTC 52A	F165
144,9	9,9	567	2,1	MTC 62A	F165
144,7	10,0	568	0,8	MTC 42A	F165
131,3	11,0	626	2,0	MTC 62A	F165
129,3	11,1	635	1,0	MTC 52A	F165
116,6	12,4	704	1,8	MTC 62A	F165
114,7	12,6	716	1,0	MTC 52A	F165
106,7	13,5	769	1,7	MTC 62A	F165
101,4	14,2	810	0,9	MTC 52A	F165
96,5	14,9	851	2,8	MTC 72A	F215
95,6	15,1	859	1,6	MTC 62A	F165
89,1	16,2	922	0,8	MTC 52A	F165
85,3	16,9	963	1,5	MTC 62A	F165
84,0	17,2	978	2,6	MTC 72A	F215
75,5	19,1	1088	1,4	MTC 62A	F165
73,2	19,7	1122	2,3	MTC 72A	F215
67,3	21,4	1221	1,2	MTC 62A	F165
65,0	22,2	1265	2,2	MTC 72A	F215
58,4	24,6	1405	1,1	MTC 62A	F165
58,0	24,8	1417	2,0	MTC 72A	F215
56,1	25,7	1463	1,0	MTC 63A	F165
52,8	27,3	1556	1,7	MTC 73A	F165
51,3	28,1	1602	1,6	MTC 72A	F215
51,0	28,2	1610	0,9	MTC 62A	F165
49,7	29,0	1653	0,9	MTC 63A	F165
47,1	30,6	1744	1,7	MTC 73A	F165
44,9	32,0	1827	0,8	MTC 62A	F165
44,9	32,1	1830	1,4	MTC 72A	F215
44,3	32,5	1854	0,8	MTC 63A	F165
41,7	34,6	1971	1,5	MTC 73A	F165
36,5	39,5	2252	1,3	MTC 73A	F165
32,5	45,1	2529	1,2	MTC 73A	F165
29,0	50,5	2834	1,1	MTC 73A	F165
25,6	57,1	3204	0,9	MTC 73A	F165
22,4	65,3	3660	0,8	MTC 73A	F165

$n_2$ [min <sup>-1</sup> ]	$i$ [-]	$M_2$ [Nm]	$S_f$ [-]	Velikost Size Größe	Stand. mot. příruba Stand. mot. flange Stand. Motorflansch
<b><math>P_1 = 11</math> kW</b>	<b><math>n_1 = 1460</math> [min<sup>-1</sup>]</b>	<b>1LA7163-4</b>			
301,7	4,8	348	0,8	MTC 42A	F300
270,4	5,4	389	0,8	MTC 42A	F300
268,9	5,4	391	1,3	MTC 52A	F300
265,0	5,5	397	2,3	MTC 62A	F300
240,9	6,1	436	2,2	MTC 62A	F300
235,9	6,2	445	1,2	MTC 52A	F300
218,2	6,7	481	2,1	MTC 62A	F300
210,1	7,0	500	1,2	MTC 52A	F300
193,6	7,5	543	2,0	MTC 62A	F300
186,7	7,8	563	1,1	MTC 52A	F300
177,2	8,2	593	2,0	MTC 62A	F300
167,6	8,7	627	1,0	MTC 52A	F300
161,9	9,0	649	1,8	MTC 62A	F300
147,2	10,0	714	0,9	MTC 52A	F300
146,9	9,9	715	1,7	MTC 62A	F300
144,8	10,1	725	2,9	MTC 72A	F300
133,1	11,0	789	1,6	MTC 62A	F300
131,1	11,1	802	0,8	MTC 52A	F300
128,3	11,4	819	2,7	MTC 72A	F300
118,2	12,4	889	1,4	MTC 62A	F300
116,3	12,6	903	0,8	MTC 52A	F300
111,6	13,1	941	2,4	MTC 72A	F300
108,2	13,5	971	1,4	MTC 62A	F300
97,9	14,9	1074	2,2	MTC 72A	F300
96,9	15,1	1084	1,3	MTC 62A	F300
86,4	16,9	1215	1,2	MTC 62A	F300
85,1	17,2	1234	2,0	MTC 72A	F300
76,5	19,1	1373	1,1	MTC 62A	F300
74,2	19,7	1416	1,8	MTC 72A	F300
68,2	21,4	1541	1,0	MTC 62A	F300
65,9	22,2	1595	1,7	MTC 72A	F300
59,3	24,6	1773	0,8	MTC 62A	F300
58,8	24,8	1787	1,6	MTC 72A	F300
56,9	25,7	1846	0,8	MTC 63A	F300
53,5	27,3	1963	1,4	MTC 73A	F300
52,0	28,1	2020	1,3	MTC 72A	F300
47,7	30,6	2200	1,3	MTC 73A	F300
45,5	32,1	2308	1,1	MTC 72A	F300
42,2	34,6	2487	1,2	MTC 73A	F300
37,0	39,5	2841	1,1	MTC 73A	F300
32,9	45,1	3190	0,9	MTC 73A	F300
29,4	50,5	3575	0,8	MTC 73A	F300
<b><math>P_1 = 11</math> kW</b>	<b><math>n_1 = 1450</math> [min<sup>-1</sup>]</b>	<b>1LA9133-4</b>			
299,6	4,8	351	0,8	MTC 42A	F165
268,5	5,4	391	0,8	MTC 42A	F165
267,0	5,4	393	1,3	MTC 52A	F165
263,2	5,5	399	2,3	MTC 62A	F165
239,3	6,1	439	2,2	MTC 62A	F165
234,2	6,2	449	1,2	MTC 52A	F165
216,7	6,7	485	2,1	MTC 62A	F165
208,6	7,0	504	1,2	MTC 52A	F165
192,3	7,5	546	2,0	MTC 62A	F165
185,4	7,8	567	1,1	MTC 52A	F165
176,0	8,2	597	1,9	MTC 62A	F165
166,5	8,7	631	1,0	MTC 52A	F165
160,8	9,0	654	1,8	MTC 62A	F165
146,2	9,9	719	0,9	MTC 52A	F165
145,9	9,9	720	1,7	MTC 62A	F165
143,8	10,1	730	2,9	MTC 72A	F265
132,2	11,0	795	1,5	MTC 62A	F165
130,2	11,1	807	0,8	MTC 52A	F165
127,4	11,4	825	2,7	MTC 72A	F265

## VÝKONOVÉ PARAMETRY / PERFORMANCE DATA / LEISTUNGSPARAMETER

$n_2$ [min <sup>-1</sup> ]	$i$ [-]	$M_2$ [Nm]	$S_i$ [-]	Velikost Size Größe	Stand. mot. příruba Stand. mot. flange Stand. Motorflansch	$n_2$ [min <sup>-1</sup> ]	$i$ [-]	$M_2$ [Nm]	$S_i$ [-]	Velikost Size Größe	Stand. mot. příruba Stand. mot. flange Stand. Motorflansch						
117,4	12,4	895	1,4	MTC 62A	F165	193,6	7,5	740	1,4	MTC 62A	F300						
115,5	12,6	909	0,8	MTC 52A	F165	186,7	7,8	767	0,8	MTC 52A	F300						
110,9	13,1	948	2,4	MTC 72A	F265	177,2	8,2	809	1,4	MTC 62A	F300						
107,5	13,5	977	1,4	MTC 62A	F165	169,4	8,6	846	2,4	MTC 72A	F300						
97,2	14,9	1081	2,2	MTC 72A	F265	161,9	9,0	885	1,3	MTC 62A	F300						
96,3	15,1	1091	1,3	MTC 62A	F165	146,9	10,0	975	1,2	MTC 62A	F300						
85,8	16,9	1224	1,2	MTC 62A	F165	144,8	10,1	989	2,1	MTC 72A	F300						
84,5	17,2	1243	2,0	MTC 72A	F265	133,1	11,0	1076	1,1	MTC 62A	F300						
76,0	19,1	1382	1,1	MTC 62A	F165	128,3	11,4	1117	2,0	MTC 72A	F300						
73,7	19,7	1426	1,8	MTC 72A	F265	118,2	12,4	1212	1,1	MTC 62A	F300						
67,7	21,4	1551	1,0	MTC 62A	F165	111,6	13,1	1283	1,8	MTC 72A	F300						
65,4	22,2	1606	1,7	MTC 72A	F265	108,2	13,5	1324	1,0	MTC 62A	F300						
58,8	24,6	1785	0,8	MTC 62A	F165	97,9	14,9	1464	1,6	MTC 72A	F300						
58,4	24,8	1800	1,6	MTC 72A	F265	96,9	15,1	1478	0,9	MTC 62A	F300						
56,5	25,7	1858	0,8	MTC 63A	F165	86,4	16,9	1657	0,9	MTC 62A	F300						
53,2	27,3	1976	1,4	MTC 73A	F165	85,1	17,2	1683	1,5	MTC 72A	F300						
51,6	28,1	2034	1,3	MTC 72A	F265	76,5	19,1	1872	0,8	MTC 62A	F300						
47,4	30,6	2216	1,3	MTC 73A	F165	74,2	19,7	1931	1,4	MTC 72A	F300						
45,2	32,1	2324	1,1	MTC 72A	F265	65,9	22,2	2175	1,3	MTC 72A	F300						
42,0	34,6	2504	1,2	MTC 73A	F165	58,8	24,8	2437	1,2	MTC 72A	F300						
36,7	39,5	2861	1,0	MTC 73A	F165	53,5	27,3	2677	1,0	MTC 73A	F300						
32,7	45,1	3212	0,9	MTC 73A	F165	52,0	28,1	2755	0,9	MTC 72A	F300						
29,2	50,5	3600	0,8	MTC 73A	F165	47,7	30,6	3000	1,0	MTC 73A	F300						
<b>P<sub>1</sub> = 11 kW</b>		<b>n<sub>1</sub> = 960 [min<sup>-1</sup>]</b>	<b>1LA7166-6</b>														
176,8	5,4	594	0,9	MTC 52A	F300	45,5	32,1	3148	0,8	MTC 72A	F300						
174,2	5,5	603	1,5	MTC 62A	F300	42,2	34,6	3391	0,9	MTC 73A	F300						
163,8	5,9	641	2,9	MTC 72A	F300	37,0	39,5	3875	0,8	MTC 73A	F300						
158,4	6,1	663	1,4	MTC 62A	F300	<b>P<sub>1</sub> = 15 kW</b>		<b>n<sub>1</sub> = 975 [min<sup>-1</sup>]</b>	<b>1LG6186-6</b>								
155,1	6,2	677	0,8	MTC 52A	F300	226,2	4,3	633	2,6	MTC 72A	F300						
145,2	6,6	723	2,8	MTC 72A	F300	194,6	5,0	736	2,4	MTC 72A	F300						
143,5	6,7	732	1,4	MTC 62A	F300	177,0	5,5	810	1,1	MTC 62A	F300						
138,1	7,0	761	0,8	MTC 52A	F300	166,4	5,9	861	2,2	MTC 72A	F300						
129,6	7,4	811	2,5	MTC 72A	F300	160,9	6,1	890	1,1	MTC 62A	F300						
127,3	7,5	825	1,3	MTC 62A	F300	147,5	6,6	971	2,1	MTC 72A	F300						
116,5	8,2	902	1,3	MTC 62A	F300	145,7	6,7	983	1,0	MTC 62A	F300						
111,4	8,6	943	2,2	MTC 72A	F300	131,6	7,4	1089	1,9	MTC 72A	F300						
106,4	9,0	987	1,2	MTC 62A	F300	129,3	7,5	1108	1,0	MTC 62A	F300						
96,6	9,9	1088	1,1	MTC 62A	F300	118,3	8,2	1211	1,0	MTC 62A	F300						
95,2	10,1	1103	1,9	MTC 72A	F300	113,1	8,6	1267	1,6	MTC 72A	F300						
87,5	11,0	1200	1,0	MTC 62A	F300	108,1	9,0	1325	0,9	MTC 62A	F300						
84,4	11,4	1245	1,8	MTC 72A	F300	98,1	10,0	1460	0,8	MTC 62A	F300						
77,7	12,4	1351	0,9	MTC 62A	F300	96,7	10,1	1481	1,4	MTC 72A	F300						
73,4	13,1	1431	1,6	MTC 72A	F300	88,9	11,0	1612	0,8	MTC 62A	F300						
71,2	13,5	1476	0,9	MTC 62A	F300	85,7	11,4	1672	1,3	MTC 72A	F300						
64,3	14,9	1633	1,5	MTC 72A	F300	74,5	13,1	1922	1,2	MTC 72A	F300						
63,7	15,1	1648	0,8	MTC 62A	F300	65,3	14,9	2192	1,1	MTC 72A	F300						
56,8	16,9	1848	0,8	MTC 62A	F300	56,9	17,2	2520	1,0	MTC 72A	F300						
56,0	17,2	1877	1,3	MTC 72A	F300	49,5	19,7	2891	0,9	MTC 72A	F300						
48,8	19,7	2154	1,2	MTC 72A	F300	44,0	22,2	3257	0,8	MTC 72A	F300						
43,3	22,2	2426	1,1	MTC 72A	F300	39,3	24,8	3650	0,8	MTC 72A	F300						
38,6	24,8	2718	1,0	MTC 72A	F300	<b>P<sub>1</sub> = 17 kW</b>		<b>n<sub>1</sub> = 1455 [min<sup>-1</sup>]</b>	<b>1LA9163-4</b>								
35,2	27,9	2985	0,9	MTC 73A	F300	268,0	5,4	606	0,8	MTC 52A	F300						
34,2	28,9	3073	0,8	MTC 72A	F300	264,1	5,5	615	1,5	MTC 62A	F300						
31,4	30,6	3346	0,9	MTC 73A	F300	248,3	5,9	654	2,9	MTC 72A	F300						
27,8	34,6	3782	0,8	MTC 73A	F300	240,1	6,1	676	1,4	MTC 62A	F300						
<b>P<sub>1</sub> = 15 kW</b>		<b>n<sub>1</sub> = 1460 [min<sup>-1</sup>]</b>	<b>1LA7166-4</b>									235,1	6,2	691	0,8	MTC 52A	F300
268,9	5,4	533	1,0	MTC 52A	F300	220,1	6,6	738	2,7	MTC 72A	F300						
265,0	5,5	541	1,7	MTC 62A	F300	217,5	6,7	747	1,4	MTC 62A	F300						
240,9	6,1	595	1,6	MTC 62A	F300	196,4	7,4	827	2,5	MTC 72A	F300						
235,9	6,2	607	0,9	MTC 52A	F300	193,0	7,5	841	1,3	MTC 62A	F300						
218,2	6,7	656	1,6	MTC 62A	F300	176,6	8,2	919	1,3	MTC 62A	F300						
210,1	7,0	682	0,9	MTC 52A	F300	168,8	8,6	962	2,1	MTC 72A	F300						
197,0	7,4	727	2,8	MTC 72A	F300	161,3	9,0	1006	1,2	MTC 62A	F300						
						146,4	9,9	1109	1,1	MTC 62A	F300						

## VÝKONOVÉ PARAMETRY / PERFORMANCE DATA / LEISTUNGSPARAMETER

$n_2$ [min <sup>-1</sup> ]	$i$ [-]	$M_2$ [Nm]	$S_1$ [-]	Velikost Size Größe	Stand. mot. příruba Stand. mot. flange Stand. Motorflansch	$n_2$ [min <sup>-1</sup> ]	$i$ [-]	$M_2$ [Nm]	$S_1$ [-]	Velikost Size Größe	Stand. mot. příruba Stand. mot. flange Stand. Motorflansch
144,3	10,1	1125	1,9	MTC 72A	F300	242,6	6,1	866	1,1	MTC 62A	F300
132,6	11,0	1224	1,0	MTC 62A	F300	222,4	6,6	945	2,1	MTC 72A	F300
127,9	11,4	1270	1,7	MTC 72A	F300	219,7	6,7	956	1,1	MTC 62A	F300
117,8	12,4	1378	0,9	MTC 62A	F300	198,4	7,4	1059	1,9	MTC 72A	F300
111,2	13,1	1460	1,6	MTC 72A	F300	195,0	7,5	1078	1,0	MTC 62A	F300
107,9	13,5	1505	0,9	MTC 62A	F300	178,4	8,2	1178	1,0	MTC 62A	F300
97,5	14,9	1665	1,4	MTC 72A	F300	170,5	8,6	1232	1,6	MTC 72A	F300
96,6	15,1	1680	0,8	MTC 62A	F300	163,0	9,0	1289	0,9	MTC 62A	F300
86,1	16,9	1885	0,8	MTC 62A	F300	145,8	10,1	1441	1,5	MTC 72A	F300
84,8	17,2	1914	1,3	MTC 72A	F300	134,0	11,0	1568	0,8	MTC 62A	F300
73,9	19,7	2196	1,2	MTC 72A	F300	129,2	11,4	1627	1,3	MTC 72A	F300
65,6	22,2	2474	1,1	MTC 72A	F300	112,4	13,1	1870	1,2	MTC 72A	F300
58,6	24,8	2772	1,0	MTC 72A	F300	98,5	14,9	2132	1,1	MTC 72A	F300
53,3	27,3	3044	0,9	MTC 73A	F300	85,7	17,2	2451	1,0	MTC 72A	F300
51,8	28,1	3133	0,8	MTC 72A	F300	74,7	19,7	2813	0,9	MTC 72A	F300
47,6	30,6	3412	0,8	MTC 73A	F300	66,3	22,2	3169	0,9	MTC 72A	F300
42,1	34,6	3856	0,8	MTC 73A	F300	<b>P<sub>1</sub> = 22 kW n<sub>1</sub> = 1455 [min<sup>-1</sup>]</b>		<b>1LA9166-4</b>			
<b>P<sub>1</sub> = 18,5 kW n<sub>1</sub> = 1470 [min<sup>-1</sup>]</b>						<b>1LG6183-4</b>					
293,4	5,0	602	3,0	MTC 72A	F300	337,6	4,3	622	2,6	MTC 72A	F300
266,8	5,5	662	1,4	MTC 62A	F300	290,4	5,0	723	2,5	MTC 72A	F300
250,9	5,9	704	2,7	MTC 72A	F300	264,1	5,5	796	1,1	MTC 62A	F300
242,6	6,1	728	1,3	MTC 62A	F300	248,3	5,9	846	2,2	MTC 72A	F300
222,4	6,6	794	2,5	MTC 72A	F300	240,1	6,1	875	1,1	MTC 62A	F300
219,7	6,7	804	1,3	MTC 62A	F300	220,1	6,6	955	2,1	MTC 72A	F300
198,4	7,4	891	2,3	MTC 72A	F300	217,5	6,7	966	1,1	MTC 62A	F300
195,0	7,5	906	1,2	MTC 62A	F300	196,4	7,4	1070	1,9	MTC 72A	F300
178,4	8,2	990	1,2	MTC 62A	F300	193,0	7,5	1089	1,0	MTC 62A	F300
170,5	8,6	1036	2,0	MTC 72A	F300	176,6	8,2	1190	1,0	MTC 62A	F300
163,0	9,0	1084	1,1	MTC 62A	F300	168,8	8,6	1245	1,6	MTC 72A	F300
147,9	9,9	1195	1,0	MTC 62A	F300	161,3	9,0	1303	0,9	MTC 62A	F300
145,8	10,1	1212	1,7	MTC 72A	F300	144,3	10,1	1456	1,4	MTC 72A	F300
134,0	11,0	1319	0,9	MTC 62A	F300	127,9	11,4	1644	1,3	MTC 72A	F300
129,2	11,4	1368	1,6	MTC 72A	F300	111,2	13,1	1889	1,2	MTC 72A	F300
119,0	12,4	1484	0,9	MTC 62A	F300	97,5	14,9	2155	1,1	MTC 72A	F300
112,4	13,1	1572	1,5	MTC 72A	F300	84,8	17,2	2476	1,0	MTC 72A	F300
109,0	13,5	1621	0,8	MTC 62A	F300	73,9	19,7	2842	0,9	MTC 72A	F300
98,5	14,9	1793	1,3	MTC 72A	F300	<b>P<sub>1</sub> = 22 kW n<sub>1</sub> = 978 [min<sup>-1</sup>]</b>		<b>1LG6207-6</b>			
97,6	15,1	1810	0,8	MTC 62A	F300	226,9	4,3	926	1,8	MTC 72A	F350
85,7	17,2	2061	1,2	MTC 72A	F300	195,2	5,0	1076	1,7	MTC 72A	F350
74,7	19,7	2365	1,1	MTC 72A	F300	166,9	5,9	1259	1,5	MTC 72A	F350
66,3	22,2	2665	1,0	MTC 72A	F300	148,0	6,6	1420	1,4	MTC 72A	F350
59,2	24,8	2985	0,9	MTC 72A	F300	132,0	7,4	1592	1,3	MTC 72A	F350
53,9	27,3	3279	0,8	MTC 73A	F300	113,5	8,6	1852	1,1	MTC 72A	F350
52,4	28,1	3375	0,8	MTC 72A	F300	97,0	10,1	2165	1,0	MTC 72A	F350
48,1	30,6	3675	0,8	MTC 73A	F300	85,9	11,4	2445	0,9	MTC 72A	F350
<b>P<sub>1</sub> = 18,5 kW n<sub>1</sub> = 978 [min<sup>-1</sup>]</b>						<b>1LG6206-6</b>					
226,9	4,3	779	2,1	MTC 72A	F350	<b>P<sub>1</sub> = 30 kW n<sub>1</sub> = 1470 [min<sup>-1</sup>]</b>		<b>1LG6207-4</b>			
195,2	5,0	905	2	MTC 72A	F350	341,1	4,3	840	1,9	MTC 72A	F350
177,5	5,5	995	0,9	MTC 62A	F350	293,4	5,0	976	1,8	MTC 72A	F350
166,9	5,9	1059	1,8	MTC 72A	F350	250,9	5,9	1142	1,7	MTC 72A	F350
161,4	6,1	1095	0,9	MTC 62A	F350	222,4	6,6	1288	1,6	MTC 72A	F350
148,0	6,6	1194	1,7	MTC 72A	F350	198,4	7,4	1444	1,4	MTC 72A	F350
132,0	7,4	1339	1,5	MTC 72A	F350	170,5	8,6	1680	1,2	MTC 72A	F350
113,5	8,6	1557	1,3	MTC 72A	F350	145,8	10,1	1965	1,1	MTC 72A	F350
97,0	10,1	1821	1,1	MTC 72A	F350	129,2	11,4	2218	1,0	MTC 72A	F350
85,9	11,4	2056	1,1	MTC 72A	F350	112,4	13,1	2549	0,9	MTC 72A	F350
74,8	13,1	2363	1	MTC 72A	F350						
65,5	14,9	2695	0,9	MTC 72A	F350						
<b>P<sub>1</sub> = 22 kW n<sub>1</sub> = 1470 [min<sup>-1</sup>]</b>						<b>1LG6186-4</b>					
341,1	4,3	616	2,6	MTC 72A	F300						
293,4	5,0	716	2,5	MTC 72A	F300						
266,8	5,5	788	1,2	MTC 62A	F300						
250,9	5,9	838	2,3	MTC 72A	F300						

## Rozměry otvorů motorových spojek

## Dimensions of motor couplings holes

## Abmessungen der Bohrungen für Motorkupplungen

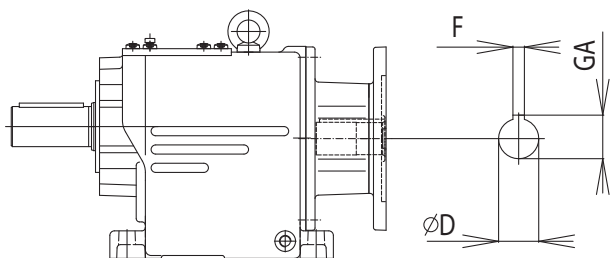

		Ø D E7 [mm]	F P9 [mm]	GA [mm]
Velikost IEC motoru IEC Size Größe IEC	63	11	4	12,8
	71	14	5	16,3
	80	19	6	21,8
	90	24	8	27,3
	100	28	8	31,3
	112	28	8	31,3
	132	38	10	41,3
	160	42	12	45,3
	180	48	14	51,8
	200	55	16	58,8

## Přiřazení IEC motorů k převodkám

## Matching of IEC motors to gearboxes

## Zuordnung der IEC Motoren zu Getrieben

Velikost / Size / Größe	63	71	80	90	100	112	132	160	180	200
Ø hřídele / Shaft dia / Welledurchmesser	11	14	19	24	28	28	38	42	48	55
MTC 12A	•	•								
MTC 22A		•	•	•						
MTC 23A	•	•								
MTC 32A			•	•	•	•				
MTC 33A	•	•	•	•						
MTC 42A				•	•	•	•			
MTC 43A	•	•	•	•						
MTC 52A				•	•	•	•	*		
MTC 53A			•	•	•	•				
MTC 62A					•	•	•	•	•	
MTC 63A				•	•	•	•			
MTC 72A							•	•	•	•
MTC 73A					•	•	•	•		

\* Upravená hřídel elektromotoru 160 na velikost 132 / El. motor shaft 160 modified to size 132 / Welle des Elektromotors von der Größe 160 auf 132 verkleinert

## Motorové příruby převodovek

## Motor flanges of gearboxes

## Motorflansche der Getriebe

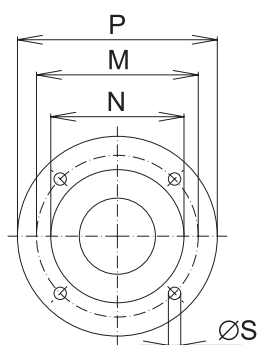

Označení / Identification / Maße	M [mm]	N H7 [mm]	P [mm]	S [mm]
FF 75	75	60	90	5,5
FF 85	85	70	105	6,6
FF 100	100	80	120	7
FF 115	115	95	140	10
FF 130	130	110	160	10
FF 165	165	130	200	12
FF 215	215	180	250	15
FF 265	265	230	300	15
FF 300	300	250	350	18
FF 350	350	300	400	18

## Použití motorových přírub / Use of motor flanges / Verwendung der Motorflansche

	F 75	F 85	F 100	F 115	F 130	F 165	F 215	F 265	F 300	F 350
MTC 02A	●	●	●	●	●					
MTC 12A	●	●	●	●	●					
MTC 22A		●	●	●	●	●				
MTC 23A		●	●	●	●	●				
MTC 32A			●	●	●	●	●			
MTC 33A			●	●	●	●	●			
MTC 42A					●	●	●			
MTC 43A			●	●	●	●	●			
MTC 52A					●	●	●		●	
MTC 53A		●	●	●	●	●	●			
MTC 62A						●	●	●	●	
MTC 63A					●	●	●		●	
MTC 72A							●	●	●	●
MTC 73A						●	●	●	●	

## Kombinace velikostí IEC motorů a převodovek

## Combination of sizes of IEC motors and gearboxes

## Kombination der Größen der IEC Motoren und Getriebe

Motor / Motor / Motor	63			71			80			90		
Ø hřídele / Shaft dia / Wellenlänge	11			14			19			24		
IEC	B14A	B14B	B5	B14A	B14B	B5	B14A	B14B	B5	B14A	B14B	B5
Rozměr příruby / Flange size Abmessung des Flansches	M=75	M=100	M=115	M=85	M=115	M=130	M=100	M=130	M=165	M=115	M=130	M=165
MTC 02A	●	●	●	●	●	●	●	●				
MTC 12A	●	●	●	●	●	●	●	●				
MTC 12A	●	●	●	●	●	●	●	●				
MTC 22A					●	●	●	●		●	●	
MTC 23A		●	●		●	●						
MTC 32A							●	●	●	●	●	●
MTC 33A		●	●		●	●	●	●	●	●	●	●
MTC 42A											●	●
MTC 43A		●	●		●	●	●	●	●	●	●	●
MTC 52A											●	●
MTC 53A						●	●	●	●	●	●	●
MTC 63A								●	●		●	●
MTC 73A												●

Motor / Motor / Motor	100			112			132			160	180	200
Ø hřídele / Shaft dia / Wellenlänge	28			28			38			42	48	55
IEC	B14A	B14B	B5	B14A	B14B	B5	B14A	B14B	B5	B5	B5	B5
Rozměr příruby / Flange size Abmessung des Flansches	M=130	M=165	M=215	M=130	M=165	M=215	M=165	–	M=265	M=300	M=300	M=350
MTC 32A	●	●		●	●							
MTC 33A												
MTC 42A	●	●	●	●	●	●	●					
MTC 43A												
MTC 52A	●	●	●	●	●	●	●			*		
MTC 53A	●	●		●	●							
MTC 62A		●	●		●	●	●		●	●	●	
MTC 63A	●	●	●	●	●	●	●					
MTC 72A									●	●	●	●
MTC 73A		●	●		●	●	●		●	●		

\* Upravená hřídel elektromotoru 160 na velikost 132 / **EI. motor shaft 160 modified to size 132** / Welle des Elektromotors von der Größe 160 auf 132 verkleinert

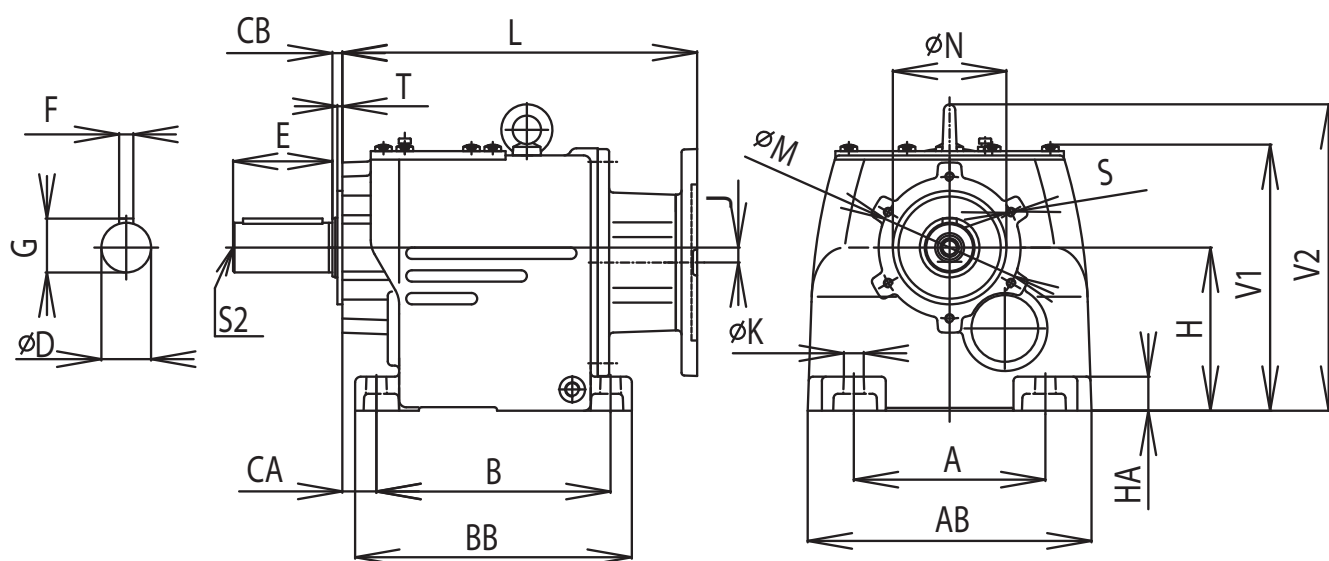

Velikost Size Größe	A	AB	B	BB	CA	CB	Dk6	E	F	G	H	HA	K	L	M	Nj7	S	S2	T	V1	V2	J	Hmotnost Mass Gewicht
MTC 02A	110	138	90	117	18	–	14	40	5	16	71	14	9	140	–	–	–	M5	–	136	–	0	6,0
MTC 12A	110	138	90	117	18	–	16	40	5	18	75	14	9	140	–	–	–	M5	–	140	–	0	9,0
MTC 22A	110	140	110	132	14	4,5	20	40	6	23	75	12	9	160*	60	50	M5x10	M6	2,5	128	160	0	5,0
MTC 23A	110	140	110	132	14	4,5	20	40	6	23	75	12	9	172	60	50	M5x10	M6	2,5	128	160	0	5,3
MTC 32A	110	158	130	160	19	6,0	25	50	8	28	90	18	9	200	85	70	M6x12	M10	3,0	151	178	10	8,0
MTC 33A	110	158	130	160	19	6,0	25	50	8	28	90	18	9	205	85	70	M6x12	M10	3,0	151	178	10	8,5
MTC 42A	135	200	165	195	24	7,0	35	70	10	38	115	24	14	255	100	80	M6x12	M12	3,5	188	216	10	14,5
MTC 43A	135	200	165	195	24	7,0	35	70	10	38	115	24	14	250	100	80	M6x12	M12	3,5	188	216	10	15,0
MTC 52A	170	235	205	245	28	7,5	40	80	12	43	140	30	17	278	130	110	M8x16	M16	3,5	229	258	18	23,0
MTC 53A	170	235	205	245	28	7,5	40	80	12	43	140	30	17	276	130	110	M8x16	M16	3,5	229	258	18	23,0
MTC 62A	215	290	260	300	35	7,5	50	100	14	54	180	35	17	315**	165	130	M16x19	M16	3,5	295	334	15	58,0
MTC 63A	215	290	260	300	35	7,5	50	100	14	54	180	35	17	327	165	130	M16x19	M16	3,5	295	334	15	58,0
MTC 72A	250	350	310	365	33	7,5	60	120	18	64	225	50	22	405	200	160	M16x30	M20	3,5	362	410	10	135,0
MTC 73A	250	350	310	365	33	7,5	60	120	18	64	225	50	22	390***	200	160	M16x30	M20	3,5	362	410	10	125,0

\* 168 mm pro motor velikosti 90 / **168 mm for motor size 90** / 168 mm für Motor der Größe 90

\*\* 355 mm pro motor velikosti 180 / **355 mm for motor size 180** / 355 mm für Motor der Größe 180

\*\*\* 417 mm pro motor velikosti 200 / **417 mm for motor size 200** / 417 mm für Motor der Größe 200

## ROZMĚRY [MM]

## DIMENSIONS [MM]

## ABMESSUNGEN [MM]

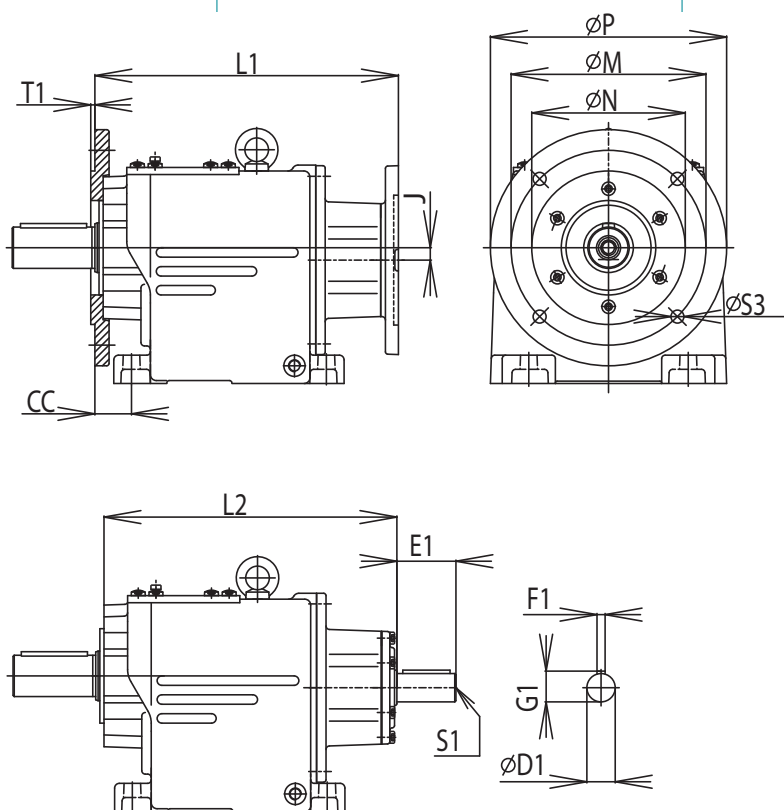

Velikost Size Größe	CC	L1	M	Nj7	P	S3	T1	Hmotnost Mass Gewicht
MTC 02A	18	140	115	95	140	10	3,0	6,0
MTC 12A	18	140	115	95	140	10	3,0	9,0
MTC 22A	18	168*	115	95	140	10	3,0	5,3
MTC 23A	18	177	115	95	140	10	3,0	5,6
MTC 32A	25	206	130	110	160	10	3,5	8,5
MTC 33A	25	211	130	110	160	10	3,5	9,0
MTC 42A	31	262	165	130	200	11	3,5	15,4
MTC 43A	31	257	165	130	200	11	3,5	15,9
MTC 52A	35	286	215	180	250	14	4,0	24,6
MTC 53A	35	284	215	180	250	14	4,0	24,6
MTC 62A	36	323**	265	230	300	15	4,0	64,0
MTC 63A	36	335	265	230	300	15	4,0	64,0
MTC 72A	46	413	300	250	350	18	5,0	145,0
MTC 73A	46	398***	300	250	350	18	5,0	135,0

Velikost Size Größe	D1k6	E1	F1	G1	L2	S1
MTC 02A	12	20	4	14	140	M4
MTC 12A	14	25	6	16	140	M5
MTC 22A	19	40	6	22	158	M6
MTC 23A	19	40	6	22	170	M6
MTC 32A	24	50	8	27	199	M8
MTC 33A	24	50	8	27	203	M8
MTC 42A	24	50	8	27	245	M8
MTC 43A	24	50	8	27	248	M8
MTC 52A	28	60	8	31	275	M10
MTC 53A	28	60	8	31	268	M10
MTC 62A	38	80	10	41	313	M16
MTC 63A	38	80	10	41	317	M16
MTC 72A	42	110	12	45	403	M20
MTC 73A	42	110	12	45	388	M20

\* 173 mm pro motor velikosti 90 / **173 mm for motor size 90** / 173 mm für Motor der Größe 90

\*\* 363 mm pro motor velikosti 180 / **363 mm for motor size 180** / 363 mm für Motor der Größe 180

\*\*\* 425 mm pro motor velikosti 200 / **425 mm for motor size 200** / 425 mm für Motor der Größe 200

## 5 MAZIVA

Mazání převodovky řady MTC..A je zajištěno broděním kola v oleji v kombinaci s rozstříkáním oleje. To za běžných podmínek spolehlivě zabezpečuje správnou funkci, životnost a účinnost převodovky. U převodovek je s ohledem na umístění odvzdušňovací zátky přípustná pouze poloha, pro kterou je převodovka určena a při změně pracovní polohy je potřeba u převodovek 0–5 upravit množství maziva dle tabulky. U velikosti 6 a 7 nelze přecházet do polohy P2. Pro tuto polohu musí být převodovka přizpůsobena konstrukčním uspořádáním při montáži.

Převodovky MTC..A jsou standardně dodávány včetně olejové náplně – ÖMV Unigear S75 W-90, což je syntetický olej zajišťující za normálních podmínek během provozní životnosti převodovky bezúdržbový chod bez nutnosti výměny oleje. Je-li nutné zvolit jiné mazivo, např. z důvodů ztížených podmínek (vyšší provozní teplota, vysoké otáčky), je nutné dbát na to, aby aditiva obsažená mazivu nenapadaly olejové těsnění. Doporučujeme volit syntetické oleje, které zaručují vysokou životnost, stabilitu a účinnost převodu. Při použití minerální olejové náplně je po určité době nutná výměna. V případě použití tuku je třeba počítat se zhoršením odvodu tepla, snížením účinnosti, horším promazáním všech součástí a tím s větším opotřebením převodovky. Doporučená ekvivalentní maziva jsou uvedena v tabulce Ekvivalentní maziva, množství oleje pro jednotlivé typy a velikosti převodovek uvádí Tabulka Množství maziva. Nedoporučujeme mísit vzájemně maziva jednotlivých výrobců. Mísení syntetických a minerálních maziv je nepřipustné.

## LUBRICANTS

**Gearboxes, MTC..A series, are lubricated by gear bath in oil combined with oil splashing. When performed under normal conditions, it secures proper function, life and performance of the gearbox. Only the position, for which the gearbox has been designed, is permissible with respect to the deaerating plug location. When the operating position is changed, adjust the lubrication quantity for 0–5 gearboxes according to the table. The P2 position cannot be used with gearboxes of sizes 6 and 7. The gearbox shall be arranged at site for this position.**

**The MTC..A gearboxes are standard delivered with ÖMV Unigear S75 W-90 oil filling; it is a synthetic oil which under normal conditions provides gearbox operation requiring no maintenance and oil exchange during its life. If a different lubricant is required, e.g. due to more difficult conditions (higher operating temperature, high speed), additives included in the lubricant shall be prevented from attacking the oil packing. Synthetic oils are recommended, they secure long-term life, stability and gear transmission efficiency. When mineral oil filling is used, replacement is necessary after a certain period. When grease is used, it is necessary to consider worse heat removal, lower efficiency, worse lubrication of all components resulting in higher wear. Recommended lubricants are specified in the table called Equivalent Lubricants. Oil quantity for individual types and size of gearboxes is specified in the table called Lubricant Quantity.**

**It is not advised to mix lubricant from various producers. Mixing of synthetic and mineral lubricant is inadmissible.**

## SCHMIERMITTEL

*Die Schmierung des Getriebes der Reihe MTC..A wird durch den Lauf des Rades im Öl in Kombination mit Ölversprühen sichergestellt. Dies sichert unter üblichen Bedingungen richtige Funktion, Lebensdauer und Wirksamkeit des Getriebes. Bei Getrieben wird mit Rücksicht auf die Unterbringung des Entlüftungsstopfen nur die Position zugelassen, für die das Getriebe bestimmt ist. Bei der Änderung der Arbeitsposition ist es notwendig, bei Getrieben 0–5 die Schmierstoffmenge gemäß der Tabelle zu regeln. Bei den Größen 6 und 7 darf man nicht in Position P2 übergehen. Für diese Position muss das Getriebe durch Konstruktionsaufbau bei der Montage n angepasst werden.*

*Das Getriebe MTC..A wird standardgemäß mit Öfüllung ÖMV Unigear S75 W-90 geliefert, was ein synthetisches Öl ist, das unter den Normalbedingungen problemlosen Lauf während der ganzen Lebensdauer (ohne Notwendigkeit das Öl zu wechseln) sichert. Ist es notwendig, ein anderes Schmiermittel zu wählen, z. B. aufgrund der verschlechterten Bedingungen (höhere Betriebstemperatur, hohe Drehzahl), ist es notwendig darauf zu achten, dass die im Schmiermittel beinhalteten Additiven die Dichtung nicht beschädigen. Wir empfehlen solche Synthetiköle zu wählen, die hohe Lebensdauer, Stabilität und Wirksamkeit der Übersetzung garantieren. Wenn das Mineralöl verwendet wird, ist nach einer bestimmten Zeit der Wechsel notwendig. Im Falle der Verwendung des Fettes ist mit der Verschlechterung der Wärmeabfuhr, Verringerung der Wirksamkeit, schlechterem Schmieren aller Teile zu rechnen. Empfohlene vergleichbare Schmiermittel für einzelne Typen sind in der Tabelle „Vergleichbare Schmiermittel“ zu finden. Die Ölmenge für einzelne Typen und Getriebegrößen sind in der Tabelle „Schmiermittelmenge“ zu finden. Wir empfehlen Schmiermittel verschiedener Hersteller gegenseitig nicht zusammen mischen. Die Mischung der Synthetik- und Mineralschmiermittel ist nicht zugelassen.*

## Tab. Ekvivalentní maziva

## Tab. Lubrication Equivalent

## Tab. Vergleichbare Schmiermittel

1	Minerální oleje / Mineral oil / Mineralöle		Syntetické oleje / Synthetic oil / Synthetische Öle
2	-10 °C – +50 °C		-10 °C – +50 °C
3	normální normal / normale	těžké heavy / starke	
ÖMV	Ole HST 220 EP	Ole HST 320 EP	Unigear S 75 W-90
Agip	Blasia 220	Blasia 320	Blasia S
Aral	Degol BG 220	Degol BG 320	Degol GS 220
Castrol	Alpha SP 220	Alpha SP 320	Alpha SH 220
ESSO	Spartan EP 220	Spartan EP 320	
Klüber	Lamora 220	Lamora 320	Syntheco HT 220
Mobil	Mobilgear 632	Mobilgear 634	SHC 630
Shell	Omala EP 220	Omala EP 320	Omala HD 320
Optimol	Optigear BM 220	Optigear BM 320	Optigear A 220
Total	Carter EP 220	Carter EP 320	
Paramo	Paramol CLP 220	Paramol CLP 320	

1 mazací prostředek / **lubricant** / *Schmiermittel*

2 teplota okolí / **ambient temperature** / *Umgebungstemperatur*

3 druh zatížení / **type of load** / *Art der Belastung*

Průmyslové oleje pro potravinářství

**Industrial Oils for Food Industry**

*Öle für Lebensmittelindustrie*

Výrobce Manufacturer Erzeuger	Označení Identification Bezeichnung
Shell	Cassida fluid GL 220
Aral	Eural Gear 220
Klüber	Klübersynth Uh1 6-220
Mobil	DTE FM 220

Množství maziva / **Lubricant Fill** / *Schmiermittelmenge*

Náplň / Oil / Füllung [l]	Pracovní poloha / Operational position / Baulage						
	Typ / Type / Typ	P1	P2	P3	P4	P5	P6
MTC 0		0,20	0,35	0,25	0,30	0,25	0,25
MTC 1		0,25	0,40	0,27	0,35	0,27	0,27
MTC 2		0,30	0,70	0,40	0,60	0,40	0,40
MTC 3		0,40	1,00	0,80	0,90	0,80	0,80
MTC 4		0,90	2,20	1,50	2,00	1,50	1,50
MTC 5		1,30	3,50	3,00	3,20	3,00	3,00
MTC 6		5,00	7,50	6,50	7,00	6,50	6,50
MTC 7		7,50	12,00	10,00	12,50	10,00	10,00

## 6 ELEKTROMOTORY

### Montážní polohy motoru

Standardní umístění svorkovnice je v poloze 1. Jinou polohu svorkovnice motoru je nutno uvést v objednávce jako zvláštní požadavek.

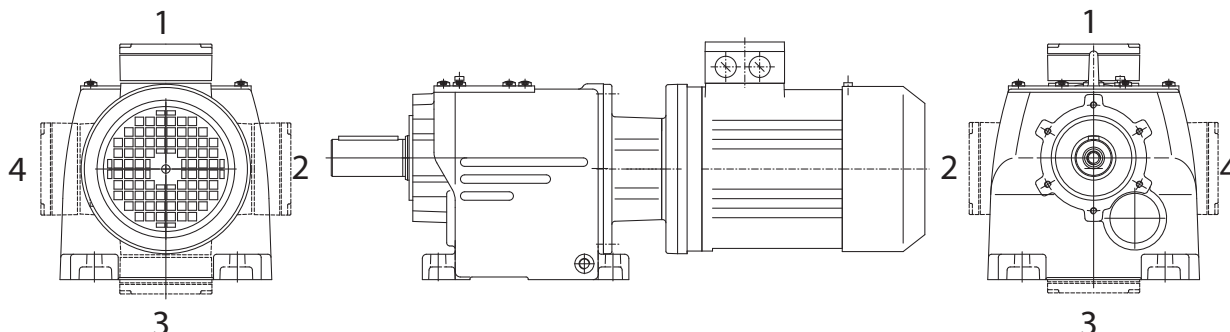

Kapitola elektromotorů poskytuje základní technické a rozměrové údaje motorů s osovou výškou 56 až 200 dodané výrobcem elektromotorů Siemens. Pro doplňující nebo podrobnější technické informace si vyžádejte samostatný katalog výrobce motorů.

## ELECTROMOTORS

### Mounting positions of electromotor

Standard location of the terminal board is in position 1. Different position shall be specified in the order as a special requirement.

The chapter on el. motors provides basic technical and dimensional data of motors with axis height 56 to 200 delivered by the producer of el. motors – Siemens. As for supplementary or detail technical information ask the producer for separate catalogue of motors.

## ELEKTROMOTOREN

### Montagepositionen des Motors

Die Standardunterbringung des Klemmbrettes ist in der Position 1. Andere Position des Brettes des Motors ist in der Bestellung als Zusatzforderung einzugeben.

Das Kapitel der Elektromotoren beinhaltet grundlegende technische und Abmessungsangaben der Motoren mit einer Achsenhöhe von 56 bis 200, die vom Hersteller der Elektromotoren (Firma Siemens) geliefert werden. Hinsichtlich der ergänzenden oder genaueren Informationen ist der selbständige Katalog des Motorenherstellers zu fordern.

### Trojfázové asynchronní motory nakrátko 1LA7

### Three-phase induction squirrel-cage motors 1LA7 / Drehstrom-Asynchronkurzschlußmotor 1LA7

Typ 1LA7 4 pólové, synchronní otáčky 1500 min<sup>-1</sup>

1LA7 type 4-pole, synchronous speed 1500 min<sup>-1</sup> / Typ 1LA7 4-polig, Synchrohdrehzahl 1500 min<sup>-1</sup>

Velikost Size Größe	Výkon Output Leistung [kW]	Otáčky Speed Drehzahl [min <sup>-1</sup> ]	Jmenovitý proud A Rated current A Nennstrom A 400 V	Jmenovitý moment Rating moment Nennmoment [Nm]	Účinník Power Leistungsfaktor cos φ	Účinnost Efficiency Wirkungsgrad η [%]	Poměr / Ratio / Verhältnis		J [kg·m <sup>2</sup> ]	Hmotnost Mass Masse [kg]	
							Ik/In	Mz/Mn			
63	4s	0,12	1350	0,42	0,84	0,75	55	2,8	1,9	0,0003	3,5
63	4	0,18	1350	0,56	1,30	0,77	60	3,0	1,9	0,0004	4,1
71	4s	0,25	1350	0,76	1,80	0,79	60	3,0	1,9	0,0006	4,8
71	4	0,37	1370	1,03	2,50	0,80	65	3,3	1,9	0,0008	6,0
80	4s	0,55	1395	1,45	3,70	0,82	67	3,9	2,2	0,0015	8,0
80	4	0,75	1395	1,86	5,10	0,81	72	4,2	2,3	0,0018	9,4
90S	4	1,1	1415	2,55	7,40	0,81	77	4,6	2,3	0,0028	12,3
90L	4	1,5	1420	3,40	10,10	0,81	79	5,3	2,4	0,0035	15,6
100L	4s	2,2	1420	4,70	14,80	0,82	82	5,6	2,5	0,0048	21,5
100L	4	3,0	1420	6,40	20,20	0,82	83	5,6	2,7	0,0058	24,5
112M	4	4,0	1440	8,20	26,50	0,83	85	6,0	2,7	0,011	31,0
132S	4	5,5	1455	11,40	36,10	0,81	86	6,3	2,5	0,018	42,5
132M	4	7,5	1455	15,20	49,20	0,82	87	6,7	2,7	0,024	49,0
160M	4	11	1460	21,50	72,00	0,84	88,5	6,2	2,2	0,040	68,0
160L	4	15	1460	28,50	98,10	0,84	90	6,5	2,6	0,052	93,5

Typ 1LG4 4 pólové, synchronní otáčky 1500 min<sup>-1</sup>

1LG4 type 4-pole, synchronous speed 1500 min<sup>-1</sup> / Typ 1LG4 4-polig, Synchrohdrehzahl 1500 min<sup>-1</sup>

Velikost Size Größe	Výkon Output Leistung [kW]	Otáčky Speed Drehzahl [min <sup>-1</sup> ]	jmenovitý proud A Rated current A Nennstrom A 400 V	Jmenovitý moment Rating moment Nennmoment [Nm]	Účinník Power Leistungsfaktor cos φ	Účinnost Efficiency Wirkungsgrad η [%]	Poměr / Ratio / Verhältnis		J [kg·m <sup>2</sup> ]	Hmotnost Mass Masse [kg]	
							Ik/In	Mz/Mn			
180M	4	18,5	1465	35,0	121	0,84	90,6	6,8	2,4	0,10	140
180L	4	22	1465	41,5	143	0,84	91,3	6,9	2,5	0,12	155
200L	4	30	1465	56,0	196	0,85	92,0	6,9	2,5	0,19	210

## Tvar

- přírubový IM 3041 (IM B5), IM 3641 FT\*\* (IM B14 FT\*\*)
- všechny montážní tvary podle IEC 34-7 code I/II

## Montážní rozměry

- v souladu s IEC 72 / DIN 42673

## Krytí

- IP 55

## Shape

- flanged IM 3041 (IM B5), IM 3641 FT\*\* (IM B14 FT\*\*)
- all mounting shapes according to IEC 34-7 code I/II

## Mounting dimensions

- in compliance with IEC 72/DIN 42673

## Enclosure

- IP 55

## Form

- Flansch- IM 3041 (IM B5), IM 3641 FT\*\* (IM B14 FT\*\*)
- alle Montageformen gemäß IEC 34-7 Kode I/II

## Montageabmessungen

- in Übereinstimmung mit IEC 72/DIN 42673

## Schutzart

- IP 55

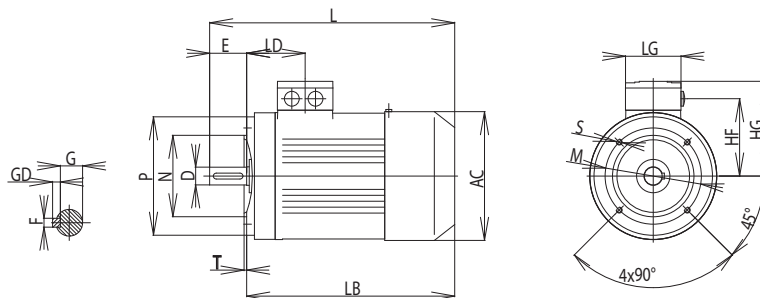

## Rozměrové parametry motorů [mm]

## Dimensions of motors [mm]

## Abmessungsparameter der Motoren [mm]

Typ / Type / Typ	Přírubový motor – rozměry v mm / Flanged motor – dimensions in mm / Flanschmotor – Abmessungen in mm											
Výška osy Axis height Achsenhöhe	AC	HF	HG	L	LB	LD	LG	Dk6	E	F	G	GD
<b>1LA7</b>												
63	118	78,5	101	202	179	69,5	75	11	23	4	8,5	4
71	139	88,5	111	240	210	63,5	75	14	30	5	11	5
80	156,5	95,5	120	272,5	232,5	63,5	75	19	40	6	15,5	6
90	173,6	105,5	128	331	281	79	75	24	50	8	20	7
100	196	78	135	327,5	312,5	102	120	28	60	8	24	7
112	219,5	91	148	393	333	102	120	28	60	8	24	7
132	259	107	167	454	374	128,5	140	38	80	10	33	8
160	314	127	197	588	478	160,5	165	42	110	12	37	8
<b>1LG4, 1LG6</b>												
180	364		262	670	560			48	110	14	42,5	9
200L	402		300	720	610			55	110	16	49	10

Typ / Type / Typ	Přírubový motor – rozměry v mm / Flanged motor – dimensions in mm / Flanschmotor – Abmessungen in mm																		
	Tvar / Flange / Bauform IM B5							Tvar / Flange / Bauform IM B 14FT.. menší / smaller / kleiner						Tvar / Flange / Bauform IM B 14FT.. větší / bigger / größer					
Výška osy Axis height Achsenhöhe	vel př. Flange Flansch	M	N	P	S	T	LA	vel př. Flange Flansch	M	N	P	S	T	vel př. Flange Flansch	M	N	P	S	T
63	FF115	115	95	140	10,0	3,0	8	FT75	75	60	90	M5×14	2,5	FT100	100	80	120	M6×16	3,0
71	FF130	130	110	160	10,0	3,5	9	FT85	85	70	105	M6×16	2,5	FT115	115	95	140	M8×16	3,0
80	FF165	165	130	200	12,0	3,5	10	FT100	100	80	120	M6×16	3,0	FT130	130	110	160	M8×16	3,5
90	FF165	165	130	200	12,0	3,5	10	FT115	115	95	140	M8×21	3,0	FT130	130	110	160	M8×22	3,5
100	FF215	215	180	250	14,5	4,0	11	FT130	130	110	160	M8×20	3,5	FT165	160	130	200	M10	3,5
112	FF215	215	180	250	14,5	4,0	11	FT130	130	110	160	M8×20	3,5	FT165	160	130	200	M10×20	3,5
132	FF265	265	230	300	14,5	4,0	12	FT165	160	130	200	M10×24	3,5	–	–	–	–	–	–
160	FF300	300	250	350	18,5	5,0	13	–	–	–	–	–	–	–	–	–	–	–	–
180	FF300	300	250	350	18,0	5,0	13	–	–	–	–	–	–	–	–	–	–	–	–
200	FF350	350	300	400	18,0	5,0	15	–	–	–	–	–	–	–	–	–	–	–	–

Trojfázové asynchronní motory nakrátko 1LA7  
**Three-phase induction squirrel-cage motors 1LA7**  
*Drehstrom-Asynnchronkurzschlußmotor 1LA7*

Typ 1LA7 2 pólové, synchronní otáčky 3000 min<sup>-1</sup>  
**1LA7 type 2-pole, synchronous speed 3000 min<sup>-1</sup>**  
*Typ 1LA7 2-polig, Synchrondrehzahl 3000 min<sup>-1</sup>*

Velikost Size Größe		Výkon Output Leistung [kW]	Otáčky Speed Drehzahl [min <sup>-1</sup> ]	Jm. proud A Ratt. current A Nennstrom A 400 V	Hmotnost Mass Masse [kg]
63	2s	0,18	2820	0,51	3,5
63	2	0,25	2830	0,68	4,1
71	2s	0,37	2740	1,00	5,0
71	2	0,55	2800	1,36	6,6
80	2s	0,75	2855	1,73	8,2
80	2	1,10	2845	2,40	9,9
90S	2	1,50	2860	3,25	12,9
90L	2	2,20	2880	4,55	15,7
100L	2	3,00	2890	6,10	21,5
112M	2	4,00	2905	7,80	29,0
132S	2	5,50	2925	10,3	40,5
132M	2	7,50	2930	13,8	48,5
160M	2s	11,00	2940	20,0	68,5
160M	2	15,00	2940	26,5	76,5
160L	2	18,50	2940	32,5	87

Trojfázové asynchronní motory nakrátko 1LA9  
**Three-phase induction squirrel-cage motors 1LA9**  
*Drehstrom-Asynnchronkurzschlußmotor 1LA9*

Typ 1LA9 4 pólové, synchronní otáčky 1500 min<sup>-1</sup>  
**1LA9 type 4-pole, synchronous speed 1500 min<sup>-1</sup>**  
*Typ 1LA9 4-polig, Synchrondrehzahl 1500 min<sup>-1</sup>*

Velikost Size Größe		Výkon Output Leistung [kW]	Otáčky Speed Drehzahl [min <sup>-1</sup> ]	Jm. proud A Ratt. current A Nennstrom A 400 V	Hmotnost Mass Masse [kg]
63	4s	0,21	1335	0,66	4
63	4	0,29	1330	0,98	5
71	4s	0,45	1340	1,50	6
71	4	0,60	1340	1,65	7
80	4s	0,90	1340	2,30	10
80	4	1,25	1340	3,10	12
90S	4	1,80	1380	3,90	15
90L	4	2,50	1390	5,90	18
100L	4s	4,00	1410	9,20	25
112M	4	5,50	1440	12,1	37
132S	4	8,60	1440	17,8	45
132M	4	11,00	1450	22,5	60
160M	4	17,00	1455	33,0	81
160L	4	22,00	1455	44,0	107
160L	2	18,50	2940	32,5	87

Trojfázové asynchronní motory nakrátko 1LG4  
**Three-phase induction squirrel-cage motors 1LG4**  
*Drehstrom-Asynnchronkurzschlußmotor 1LG4*

Typ 1LG4 4 pólové, synchronní otáčky 1500 min<sup>-1</sup>  
**1LG4 type 4-pole, synchronous speed 1500 min<sup>-1</sup>**  
*Typ 1LG4 4-polig, Synchrondrehzahl 1500 min<sup>-1</sup>*

Velikost Size Größe		Výkon Output Leistung [kW]	Otáčky Speed Drehzahl [min <sup>-1</sup> ]	Jm. proud A Ratt. current A Nennstrom A 400 V	Hmotnost Mass Masse [kg]
180M	4	18,5	1465	35,0	140
180L	4	22,0	1465	41,5	155
200L	4	30,0	1465	56,0	210

Trojfázové asynchronní motory nakrátko 1LG6  
**Three-phase induction squirrel-cage motors 1LG6**  
*Drehstrom-Asynnchronkurzschlußmotor 1LG6*

Typ 1LG6 4 pólové, synchronní otáčky 1500 min<sup>-1</sup>  
**1LG6 type 4-pole, synchronous speed 1500 min<sup>-1</sup>**  
*Typ 1LG6 4-polig, Synchrondrehzahl 1500 min<sup>-1</sup>*

Velikost Size Größe		Výkon Output Leistung [kW]	Otáčky Speed Drehzahl [min <sup>-1</sup> ]	Jm. proud A Ratt. current A Nennstrom A 400 V	Hmotnost Mass Masse [kg]
180M	4	18,5	1470	34,5	155
180L	4	22,0	1470	41,0	180
200L	4	30,0	1470	55,0	225

Trojfázové asynchronní motory nakrátko 1LA7  
**Three-phase induction squirrel-cage motors 1LA7**  
*Drehstrom-Asynchronkurzschlußmotor 1LA7*

Typ 1LA7 6 pólové, synchronní otáčky 1000 min<sup>-1</sup>  
**1LA7 type 6-pole, synchronous speed 1000 min<sup>-1</sup>**  
*Typ 1LA7 6-polig, Synchrondrehzahl 1000 min<sup>-1</sup>*

Velikost Size Größe		Výkon Output Leistung [kW]	Otáčky Speed Drehzahl [min <sup>-1</sup> ]	Jm. proud A Ratt. current A Nennstrom A 400 V	Hmotnost Mass Masse [kg]
63	6s	0,06	830	0,34	3,5
63	6	0,09	870	0,47	4,1
71	6s	0,18	835	0,62	6,3
71	6	0,25	850	0,78	6,3
80	6s	0,37	920	1,20	7,5
80	6	0,55	910	1,60	9,4
90S	6	0,75	915	2,10	12,5
90L	6	1,10	915	2,90	15,7
100L	6	1,50	925	3,90	24,0
112M	6	2,20	940	5,20	27,0
132S	6	3,00	950	7,20	41,0
132M	6	4,00	950	9,40	46,0
132M	6	5,50	950	12,80	54,0
160M	6	7,50	960	17,00	76,0
160L	6	11,00	960	24,50	102,0

Jednofázové asynchronní motory nakrátko, zavřené 1LF7 s rozběhovým kondenzátorem  
**1LF7 One-phase induction squirrel-cage motors closed, with start capacitor**

*Einphasenasynchronkurzschlussmotor, geschlossen 1LF7 mit Laufkondensator*

Typ 1LF7 4 pólové, synchronní otáčky 1500 min<sup>-1</sup>  
**1LF7 type 4-pole, synchronous speed 1500 min<sup>-1</sup>**  
*Typ 1LF7 4-polig, Synchrondrehzahl 1500 min<sup>-1</sup>*

Velikost Size Größe		Výkon Output Leistung [kW]	Otáčky Speed Drehzahl [min <sup>-1</sup> ]	Jm. proud A Ratt. current A Nennstrom A 400 V	Hmotnost Mass Masse [kg]
63	4s	0,12	630	0,36	6,3
63	4	0,18	630	0,36	6,3
71	4s	0,25	630	0,36	6,3
71	4	0,37	645	0,51	6,3
80	4s	0,55	675	0,75	7,5
80	4	0,75	680	1,03	9,4
90	4s	1,10	675	1,13	10,5
90	4	1,50	675	1,58	13,2
100	4	2,20	680	2,15	20,0

Trojfázové asynchronní motory nakrátko 1LA7  
**Three-phase induction squirrel-cage motors 1LA7**  
*Drehstrom-Asynchronkurzschlußmotor 1LA7*

Typ 1LA7 8 pólové, synchronní otáčky 750 min<sup>-1</sup>  
**1LA7 type 8-pole, synchronous speed 750 min<sup>-1</sup>**  
*Typ 1LA7 8-polig, Synchrondrehzahl 750 min<sup>-1</sup>*

Velikost Size Größe		Výkon Output Leistung [kW]	Otáčky Speed Drehzahl [min <sup>-1</sup> ]	Jm. proud A Ratt. current A Nennstrom A 400 V	Hmotnost Mass Masse [kg]
71	8s	0,09	630	0,36	6,3
71	8	0,12	645	0,51	6,3
80	8s	0,18	675	0,75	7,5
80	8	0,25	680	1,03	9,4
90S	8	0,37	675	1,13	10,5
90L	8	0,55	675	1,58	13,2
100L	8	0,75	680	2,15	20,0
100L	8	1,10	680	2,90	22,0
112M	8	1,50	705	3,90	24,0
132S	8	2,20	695	5,70	41,0
132M	8	3,00	700	7,60	49,0
160M	8s	4,00	715	10,00	61,0
160M	8	5,50	710	13,00	70,0
160L	8	7,50	715	17,70	91,0

Jednofázové asynchronní motory nakrátko, zavřené 1LF7 s rozběhovým kondenzátorem  
**1LF7 One-phase induction squirrel-cage motors closed, with start capacitor**

*Einphasenasynchronkurzschlussmotor, geschlossen 1LF7 mit Laufkondensator*

Typ 1LF7 6 pólové, synchronní otáčky 1500 min<sup>-1</sup>  
**1LF7 type 6-pole, synchronous speed 1500 min<sup>-1</sup>**  
*Typ 1LF7 6-polig, Synchrondrehzahl 1500 min<sup>-1</sup>*

Velikost Size Größe		Výkon Output Leistung [kW]	Otáčky Speed Drehzahl [min <sup>-1</sup> ]	Jm. proud A Ratt. current A Nennstrom A 400 V	Hmotnost Mass Masse [kg]
80	6s	0,37	675	0,75	7,5
80	6	0,55	680	1,03	9,4
90	6s	0,75	675	1,13	10,5
90	6	1,10	675	1,58	13,2

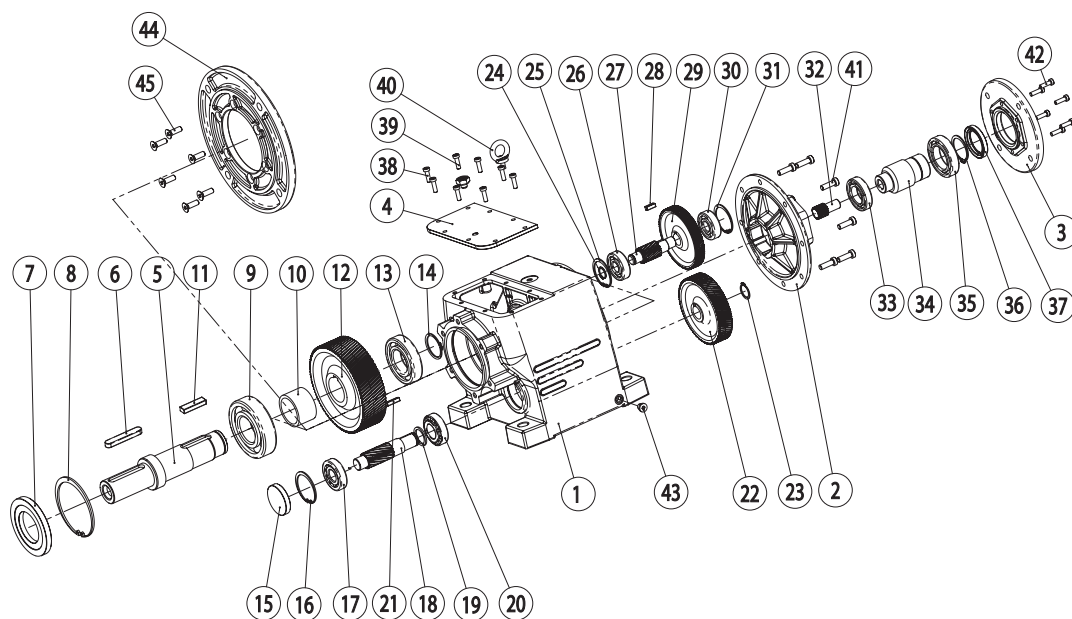
**Pozice Název**

1	Skříň
2	Víko II
3	Příruba motoru
4	Horní víko
5	Výstupní hřídel
6	Pero
7	Gufero
8	Pojistný kroužek
9	Ložisko
10	Dist. kroužek
11	Pero
12	Kolo
13	Ložisko
14	Pojistný kroužek
15	Víčko NBR
16	Pojistný kroužek
17	Ložisko
18	Hřídel s pastorkem III
19	Dist. kroužek
20	Ložisko
21	Pero
22	Kolo II
23	Pojistný kroužek
24	Pojistný kroužek
25	Pojistný kroužek
26	Ložisko
27	Hřídel s pastorkem II
28	Pero
29	Kolo I
30	Ložisko
31	Pojistný kroužek
32	Pastorek I
33	Ložisko
34	Spojka
35	Ložisko
36	Pojistný kroužek
37	Gufero
38	Šroub
39	Odvzdušňovací zátka
40	Závěsné oko
41	Šroub
42	Šroub
43	Zátka DIN908
44	Příruba výstupní
45	Šroub

**Position Name**

1	Casing
2	Cover II
3	Motor flange
4	Upper cover
5	Output shaft
6	Spring
7	Gufero ring
8	Safety ring
9	Bearing
10	Spacer ring
11	Spring
12	Wheel
13	Bearing
14	Safety ring
15	NBR cap
16	Safety ring
17	Bearing
18	Pinion shaft III
19	Spacer ring
20	Bearing
21	Spring
22	Wheel II
23	Safety ring
24	Safety ring
25	Safety ring
26	Bearing
27	Pinion shaft II
28	Spring
29	Wheel I
30	Bearing
31	Safety ring
32	Pinion I
33	Bearing
34	Coupling
35	Bearing
36	Safety ring
37	Gufero ring
38	Screw
39	Vent plug
40	Suspension eye
41	Screw
42	Screw
43	Plug DIN908
44	Output flange
45	Screw

**Position Bezeichnung**

1	Schrank
2	Deckel II
3	Flansch des Motors
4	Oberer Deckel
5	Ausgangswelle
6	Feder
7	Gufero
8	Sicherungsring
9	Lager
10	Distanzring
11	Feder
12	Rad
13	Lager
14	Sicherungsring
15	Deckel NBR
16	Sicherungsring
17	Lager
18	Welle mit Ritzel III
19	Distanzring
20	Lager
21	Feder
22	Rad II
23	Sicherungsring
24	Sicherungsring
25	Sicherungsring
26	Lager
27	Welle mit Ritzel II
28	Feder
29	Rad I
30	Lager
31	Sicherungsring
32	Ritzel I
33	Lager
34	Kupplung
35	Lager
36	Sicherungsring
37	Gufero
38	Schraube
39	Entlüftungsstopfen
40	Aufhängeöse
41	Schraube
42	Schraube
43	Stopfen
44	Ausgangsflansch
45	Schraube